

COLLECTIF



NOTICE DE POSE

Porte de garage W724

Contrôlez systématiquement le contenu de votre livraison. S'il manque un colis ou si un colis est endommagé,

téléphonez immédiatement au

01 34 97 36 04

SAV SAFIR COLLECTIF



MONTAGE

2 personnes

1/2 journée

Contenu de la livraison

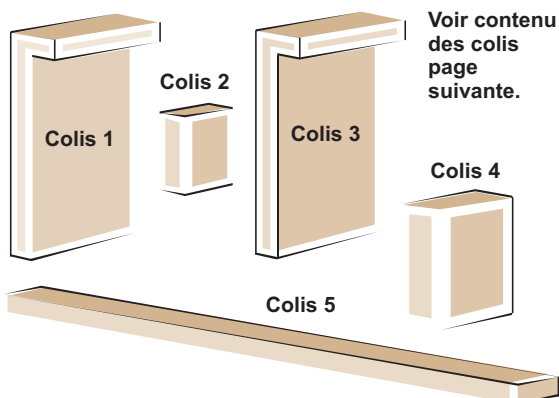

Voir contenu des colis page suivante.

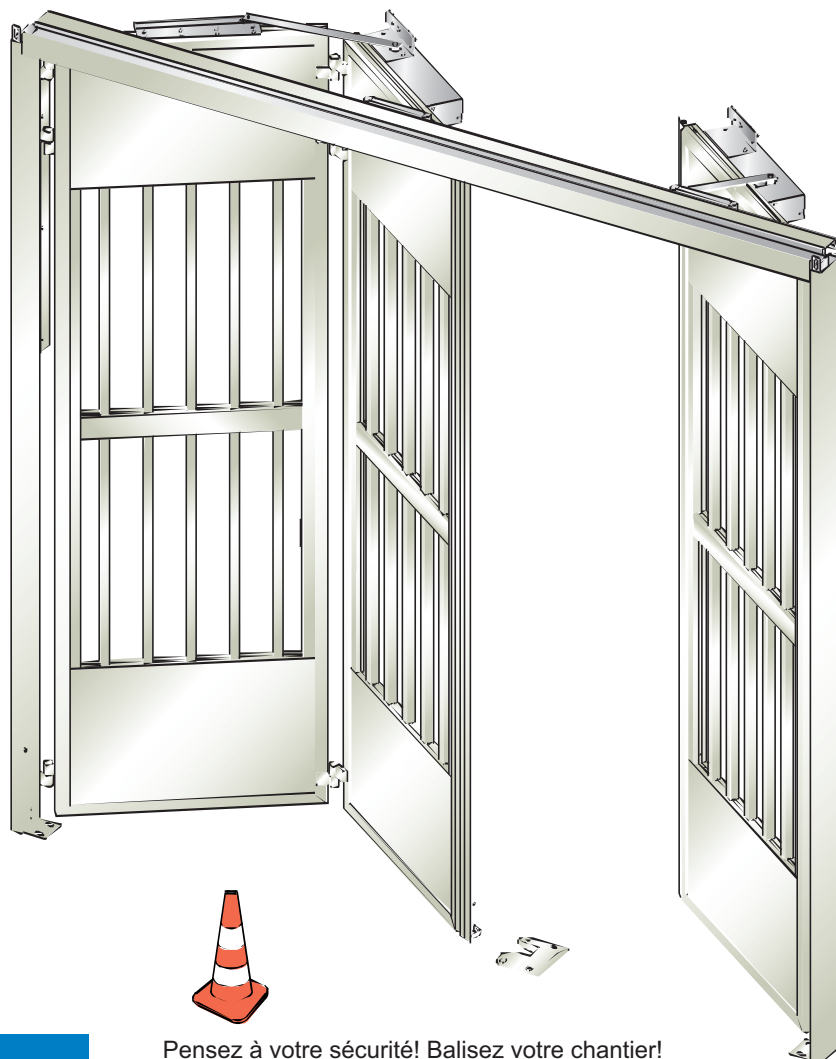

Pensez à votre sécurité! Balisez votre chantier!



Les outils



Consignes de sécurité

Conforme à la Norme Européenne EN 13241-1, d'après le rapport d'essai établi par le CSTB (Centre Scientifique et Technique du Bâtiment).

Le montage de la porte de garage doit être effectué par au moins 2 techniciens ayant les compétences mécaniques et électriques requises.

Les monteurs doivent respecter les règles de sécurité en vigueur :

- Port des EPI (Equipements de Protection Individuels).
- Respect des normes électriques.
- Ne pas intervenir sur la porte de garage lorsqu'elle est en fonctionnement.

L'aire de travail sera au préalable dégagée et sécurisée.



Avertissement :

L'installateur est responsable des risques liés à la pose.

L'installateur ne doit pas apporter de modifications à la porte de garage fournie.

Contenu des colis



ATTENTION!, dans le cas d'une configuration sur linteau, les moteurs ne sont pas montés sur les vantaux.

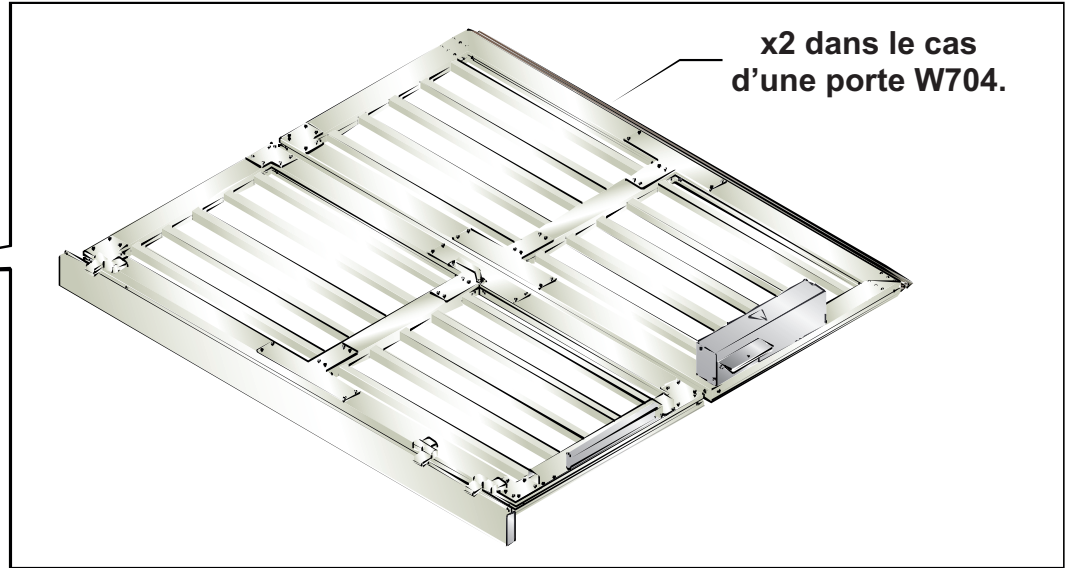
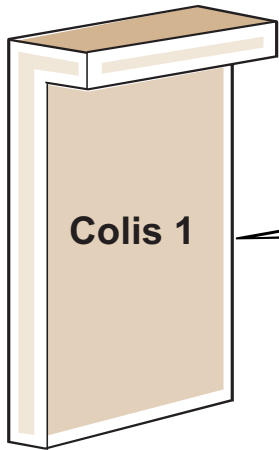

Colis 2

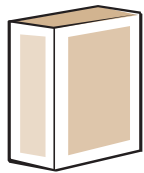

Le colis accessoires est susceptible de varier en fonction du type de porte choisi.

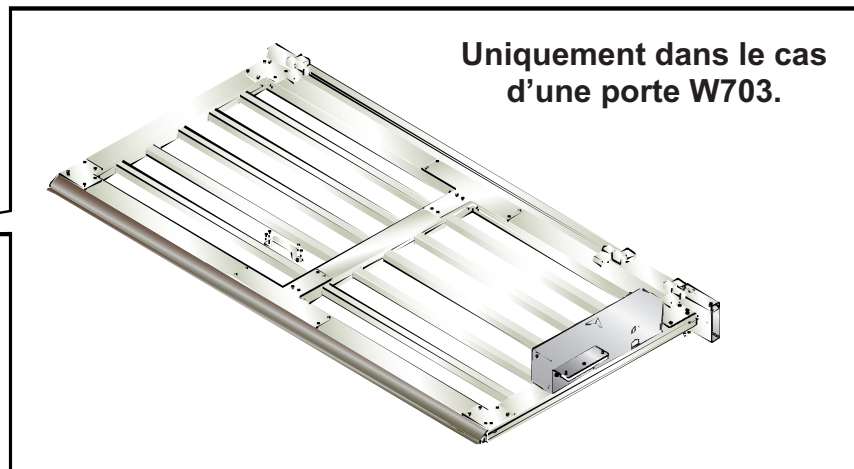
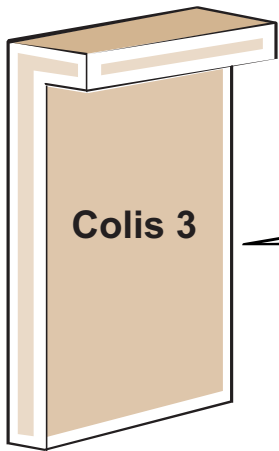

Option

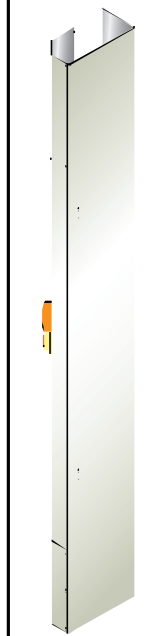

Colis 4

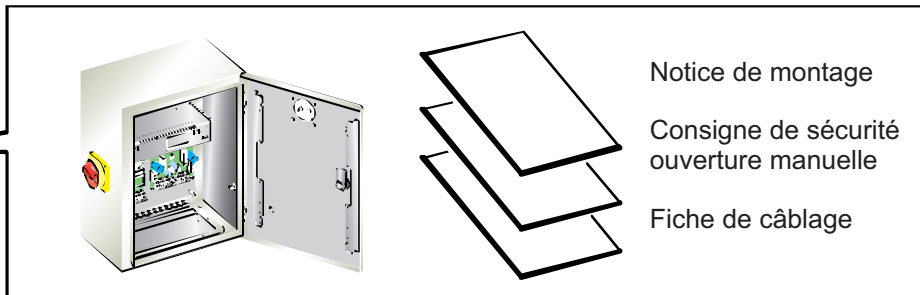
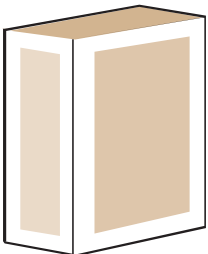

Colis 5

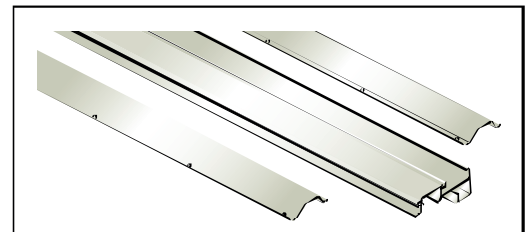
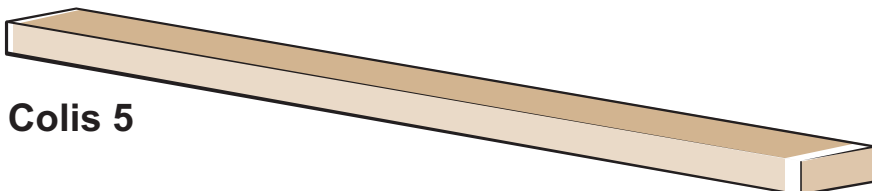

Vue d'ensemble

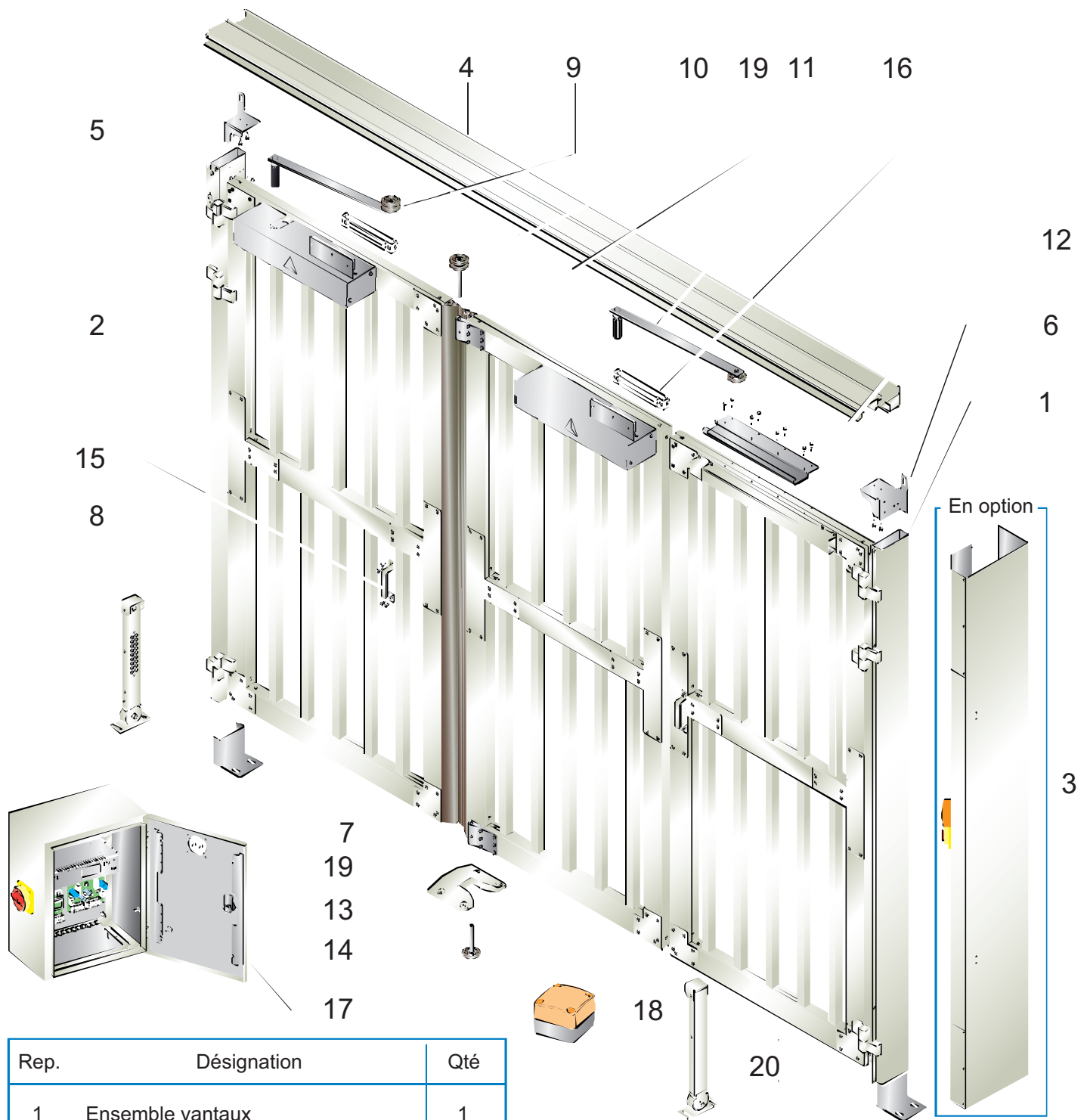

Rep.	Désignation	Qté
1	Ensemble vantaux	1
2	Second tablier	1
3	Poteau technique (option)	1
4	Linteau	1
5	Equerre gauche de linteau	1
6	Equerre droite de linteau	1
7	Equerre basse	2
8	Potelet avec éclairage leds	2
9	Bras de portillon (W703 uniquement)	1
10	Roulette haute (x2 dans le cas d'une W704)	1

11	Bras standard (x2 dans le cas W704)	1
12	Rail embarqué	2
13	Sabot de fermeture	1
14	Roulette basse	1
15	Poignée	5
16	Ventouse et support	2
17	Coffret électronique	1
18	Clignotant extérieur	1
19	Sabot haut et sabot bas	2
20	Potelet	1

La pose

1

Vérifier les niveaux et les dimensions de la baie et s'assurer de la bonne compatibilité de la porte avec sa zone d'implantation.

2

Engager et fixer les équerres de liaison sur chaque montant.

Vis 5,5X19.

3

Cales épaisseur : 30 mm

Présenter le linteau sur le sol dans l'axe du passage. vérifier le niveau et repérer l'emplacement des poteaux

4

TRUCS ET ASTUCES

Version cheville plastique Fischer. Pré-visser la vis dans la cheville permet d'éviter tout contact de la vis avec la maçonnerie, ce qui rendrait l'installation «sonore».

Fixer les supports bas des poteaux à l'aide de vis et chevilles adaptées à votre sol.

Les étapes 5,6,7 et 8 sont à faire deux fois dans le cas d'une W704.

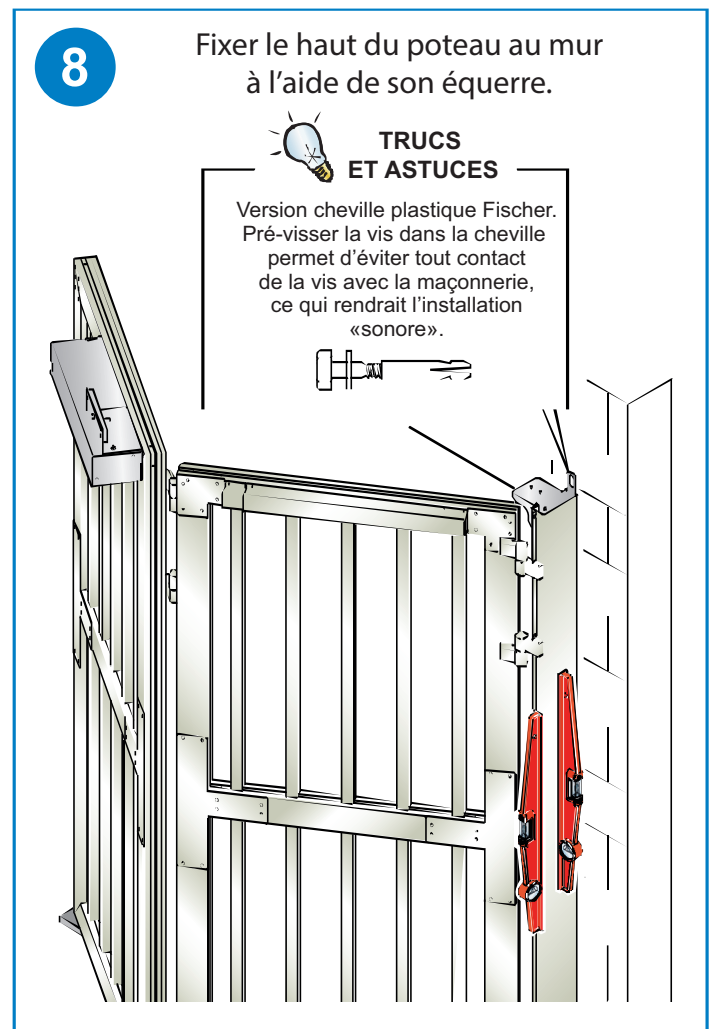
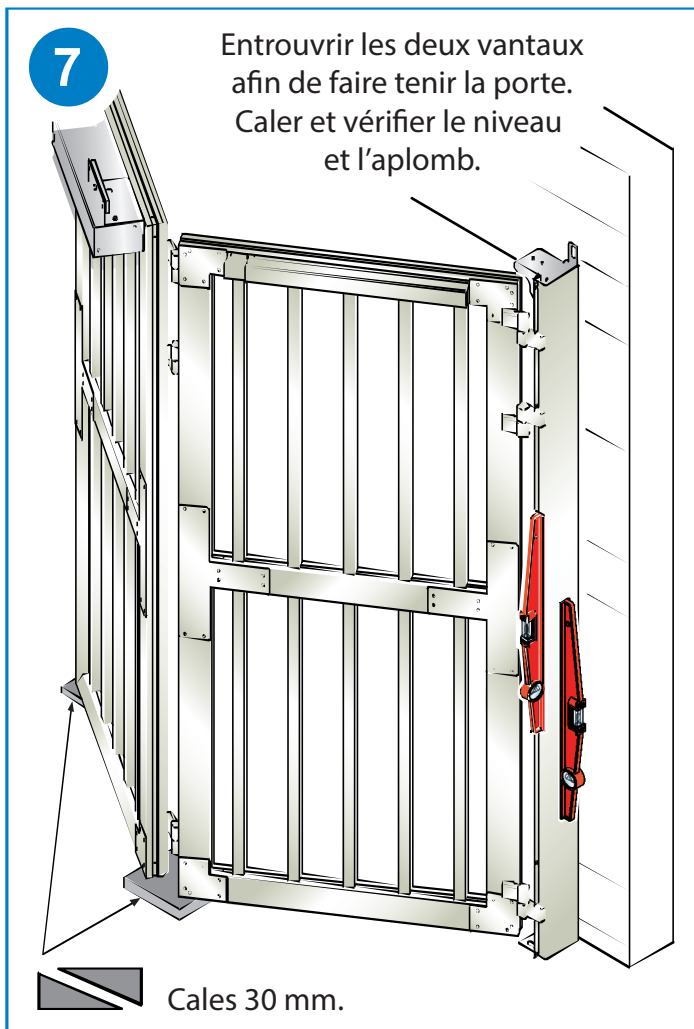
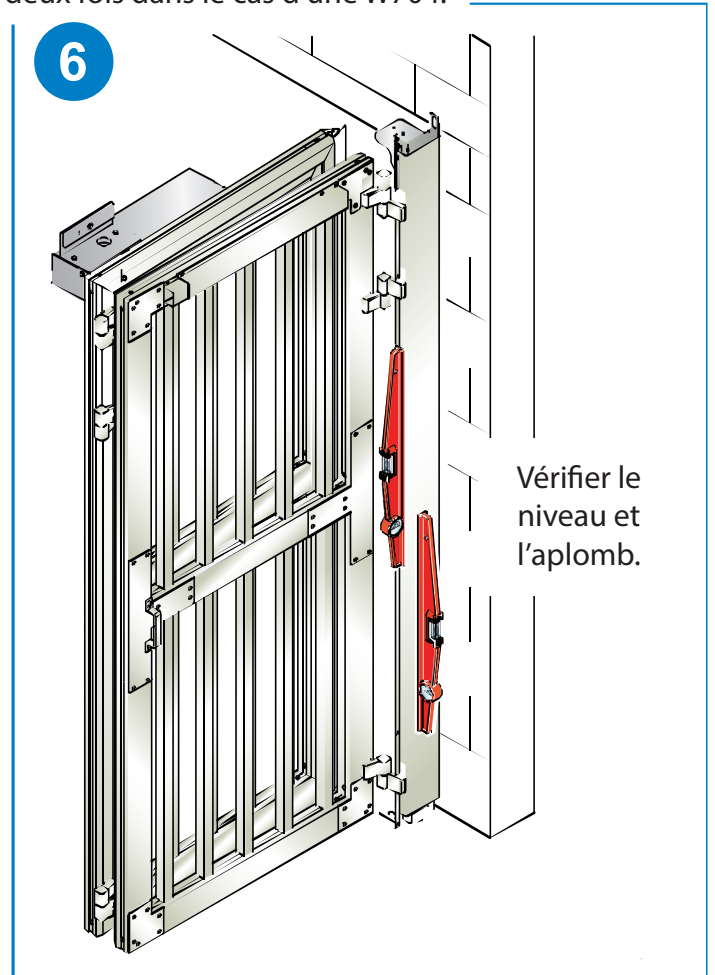
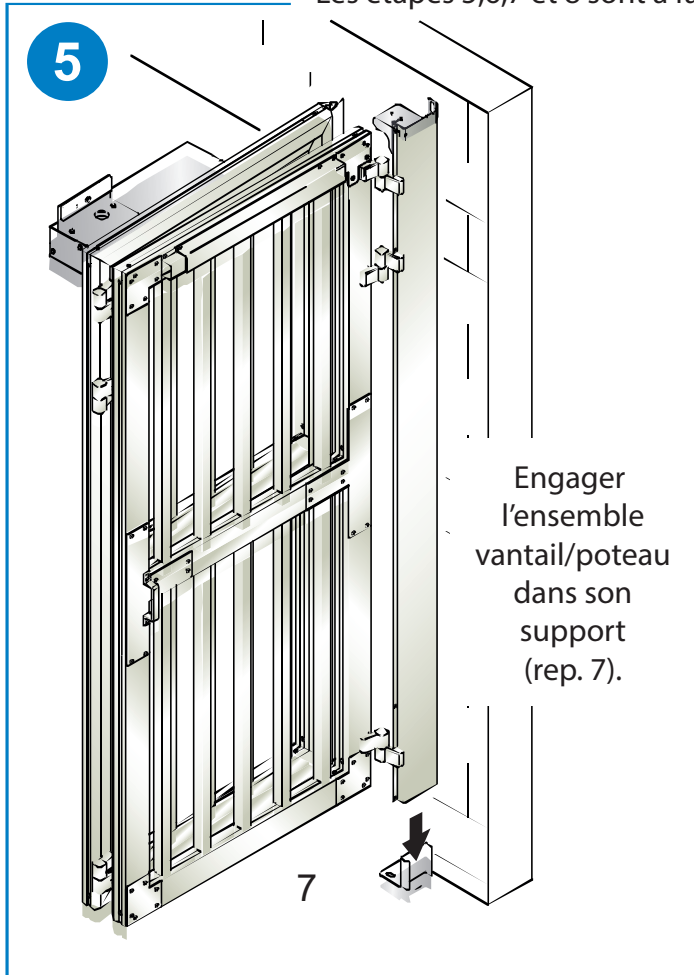

Les étapes 9,10 et 12 (pas la 11) ne sont à faire que dans le cas d'une W703.

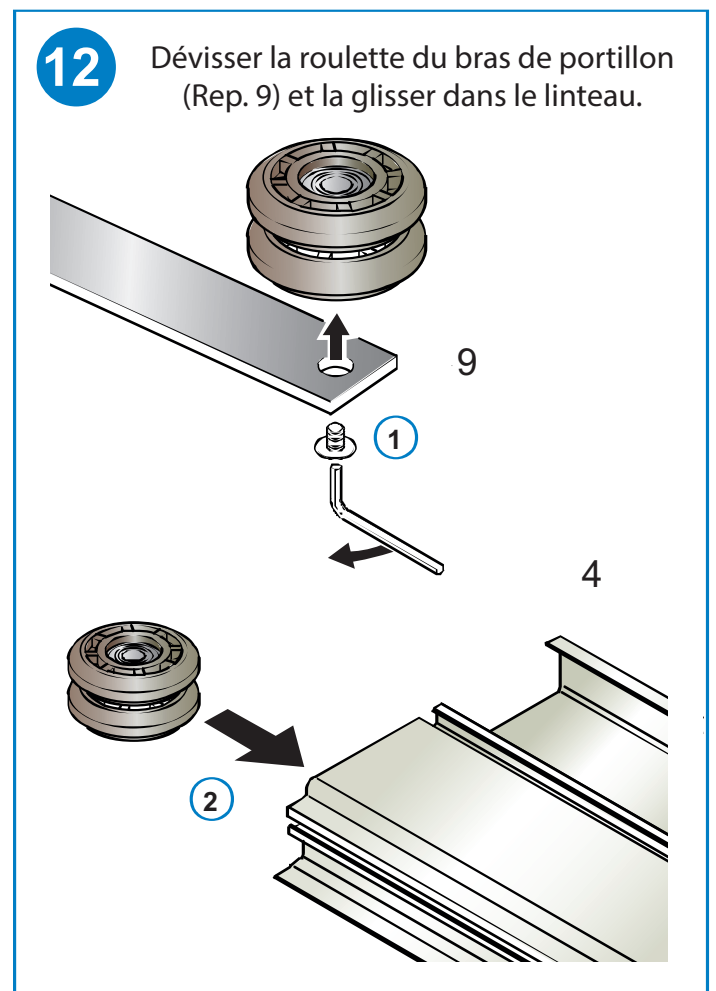
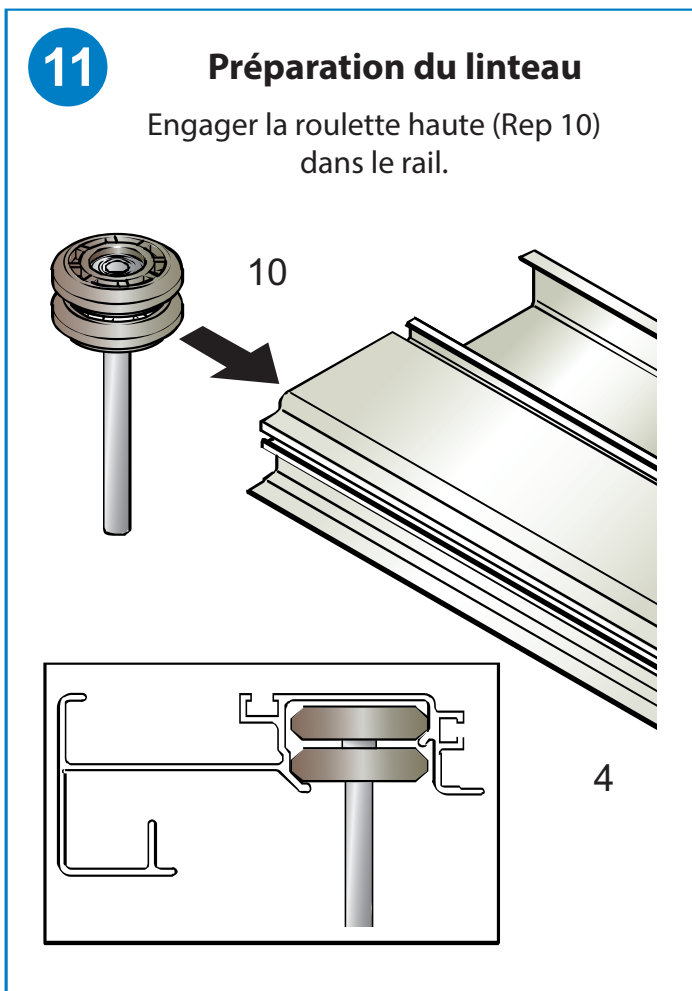
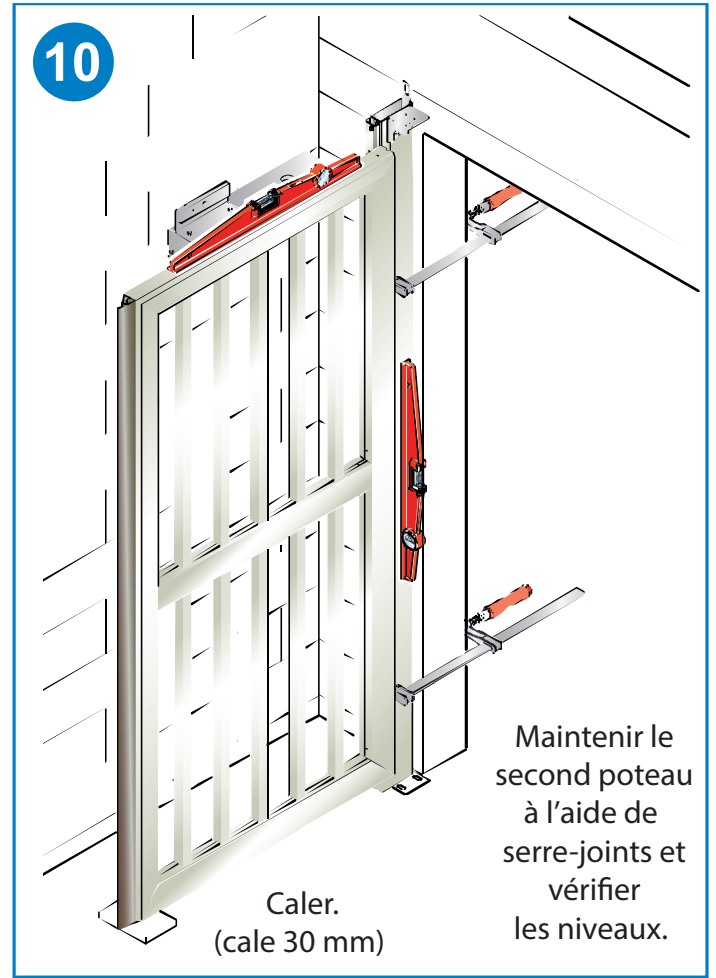
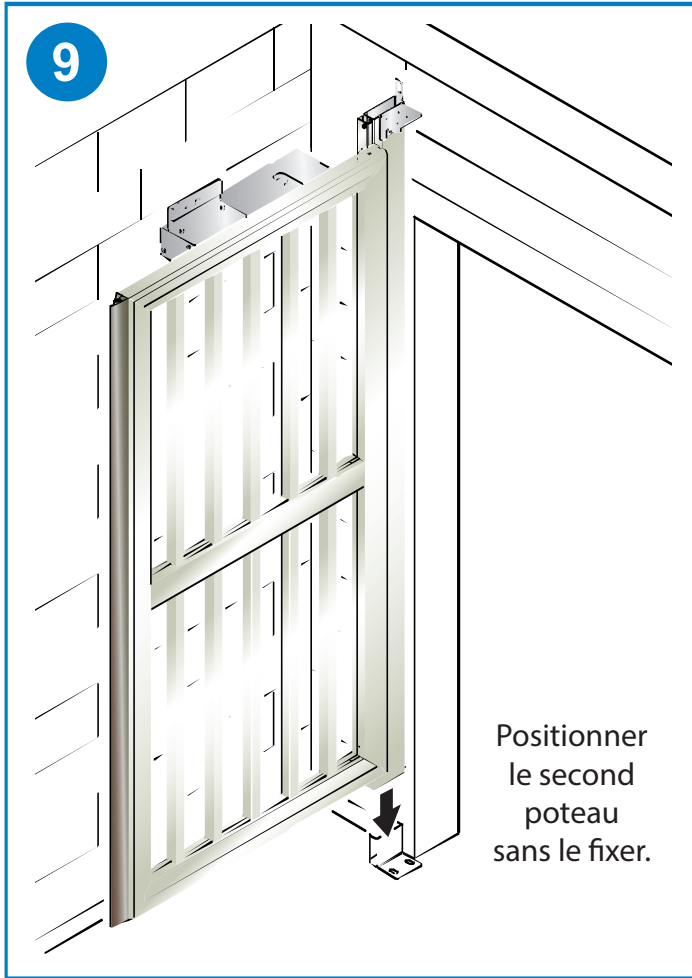

13

Engager ensuite les écrous des équerres de fixation du rail dans le rail (un écrou par mètre de linteau).

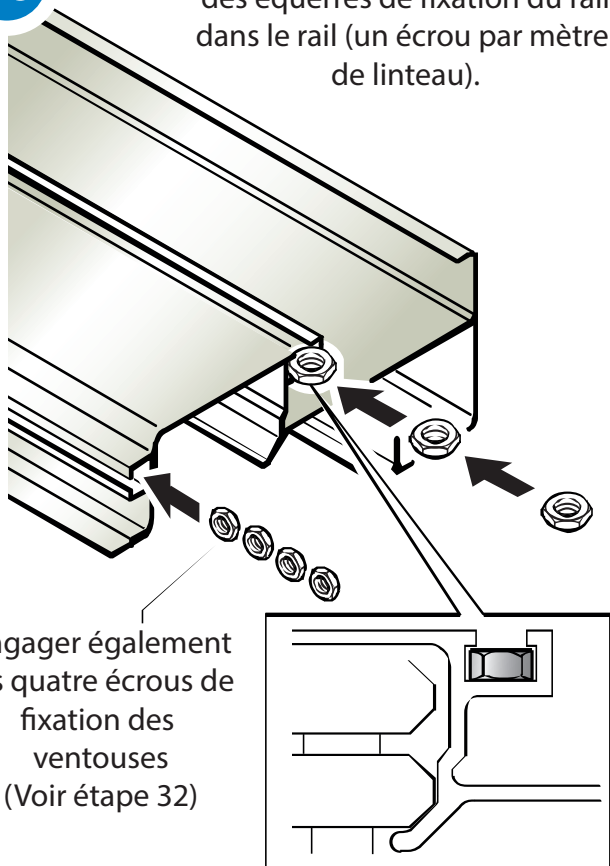

Engager également les quatre écrous de fixation des ventouses (Voir étape 32)

14

Fixer le linteau sur les poteaux à l'aide des vis TF 5,5x19 fournies.

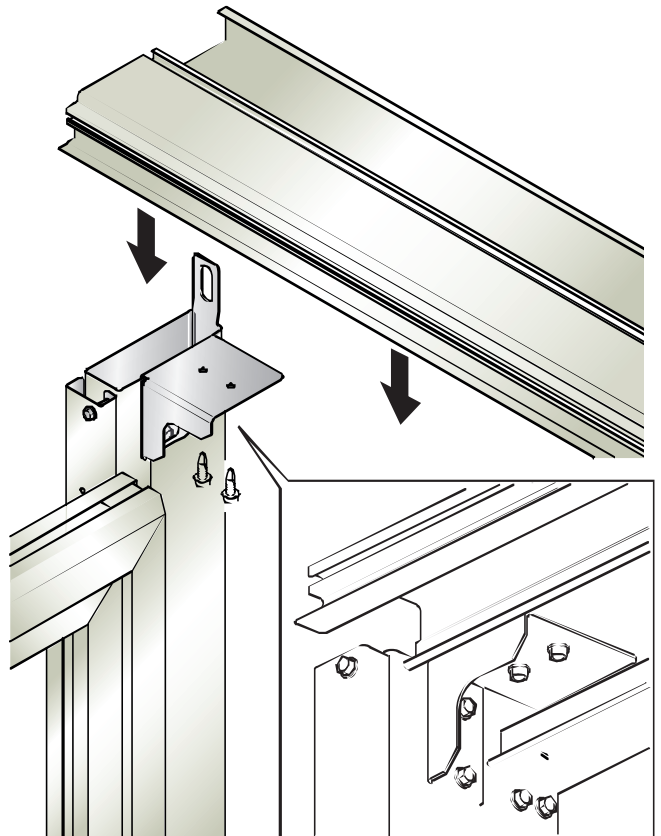

15

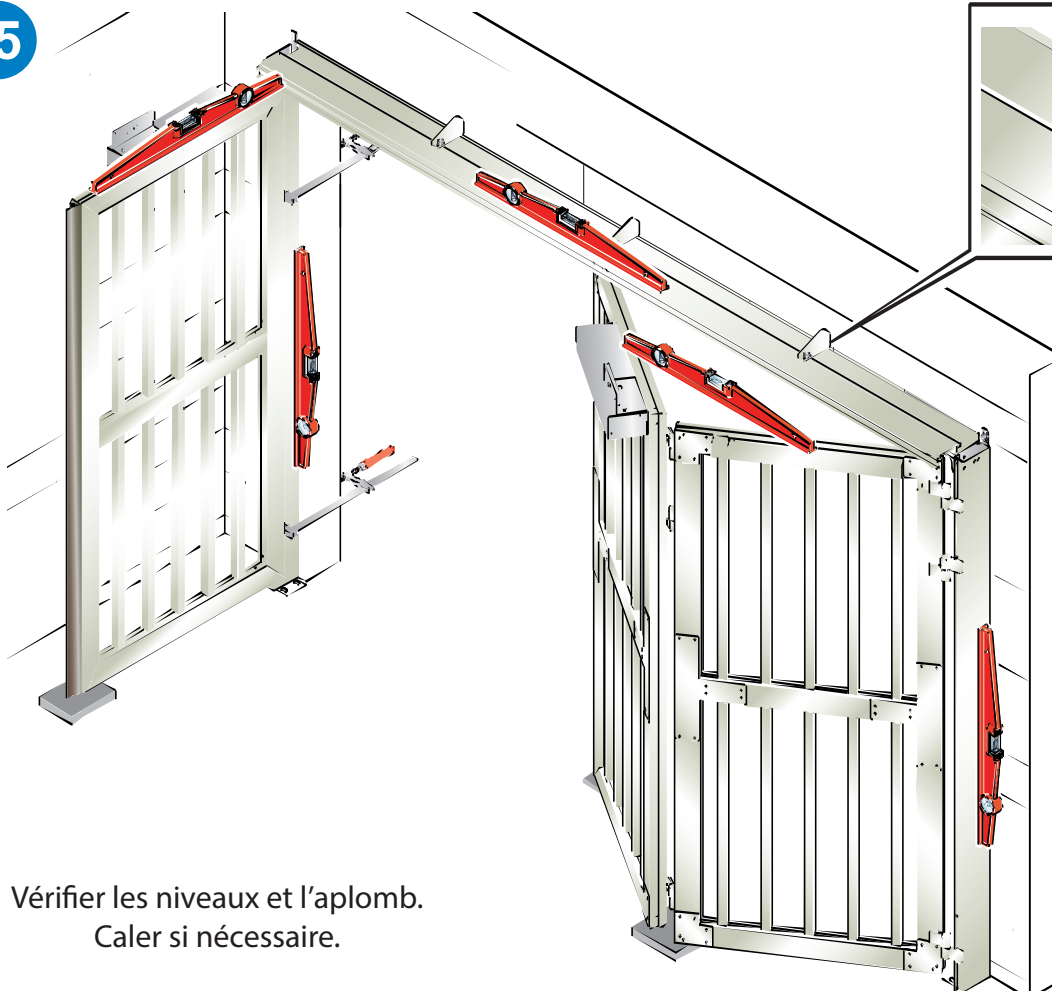

Vérifier les niveaux et l'aplomb.
Caler si nécessaire.

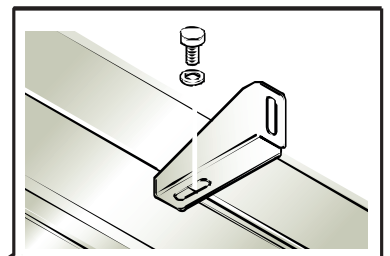

Fixer une équerre de fixation linteau tous les mètres.

16

1 - Fixer le haut du poteau au mur à l'aide de son équerre.

2 - Retirer les cales.

3 - Fixer le dernier poteau au sol.

TRUCS ET ASTUCES
 Version cheville plastique Fischer. Pré-visser la vis dans la cheville permet d'éviter tout contact de la vis avec la maçonnerie, ce qui rendrait l'installation «sonore».

Fixation du portique

17

Fixer les poteaux aux équerres à l'aide des vis TF 5,5x19 fournies.

18

TRUCS ET ASTUCES
 Version cheville plastique Fischer. Pré-visser la vis dans la cheville permet d'éviter tout contact de la vis avec la maçonnerie, ce qui rendrait l'installation «sonore».

Fixer les supports linteau sur la maçonnerie (1 par mètre).

19

Fixer le sabot haut
(Rep. 19).

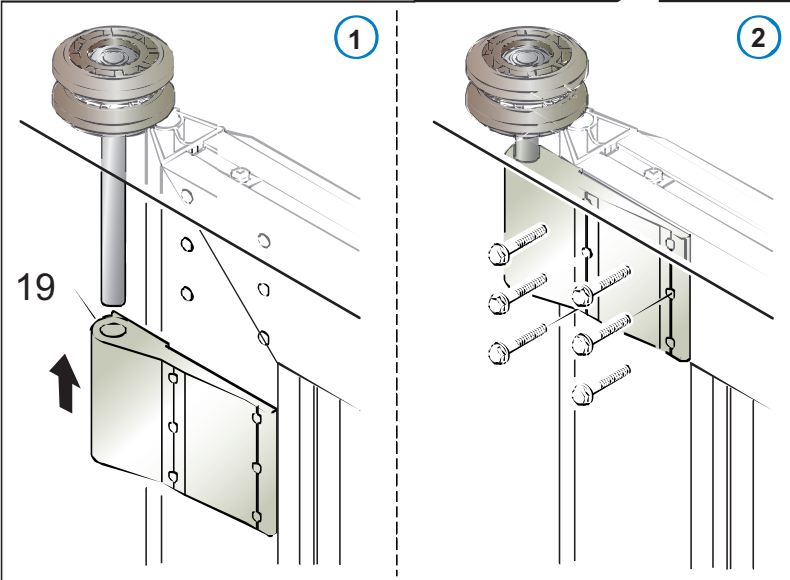
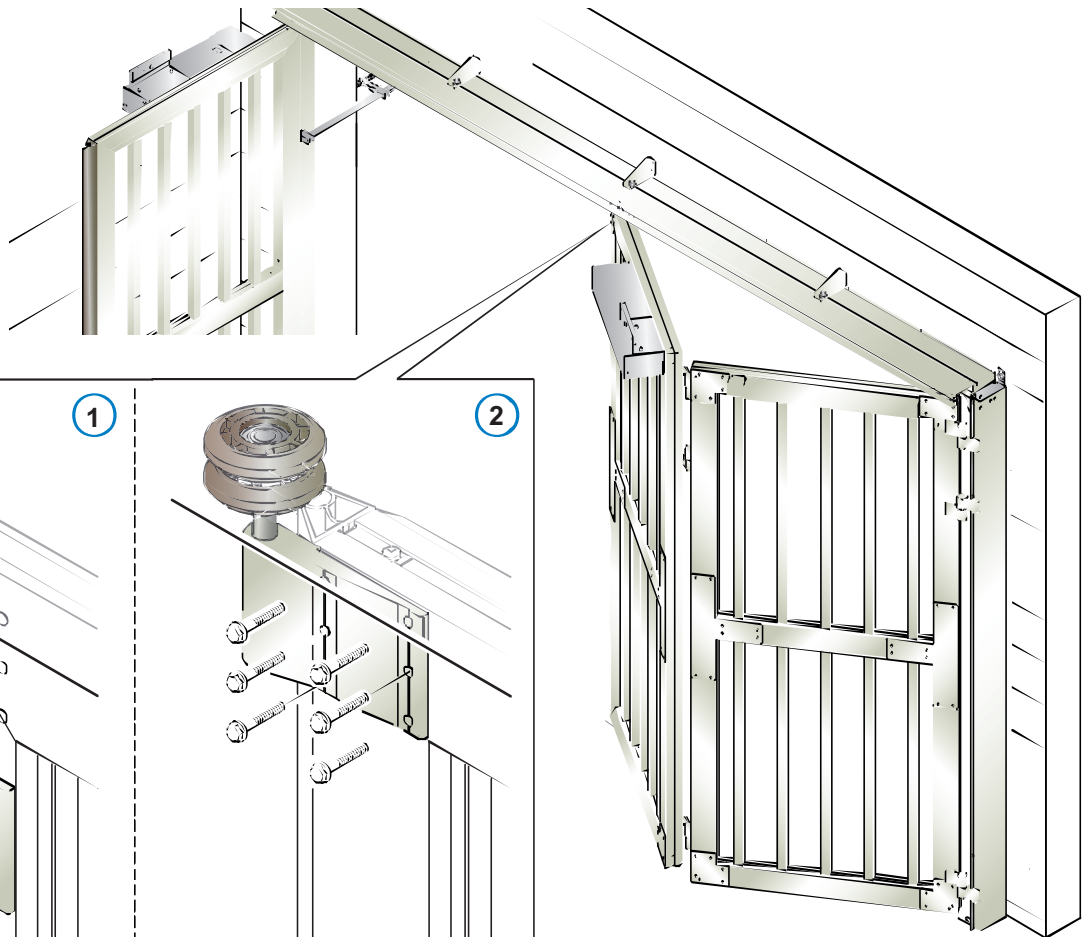

20

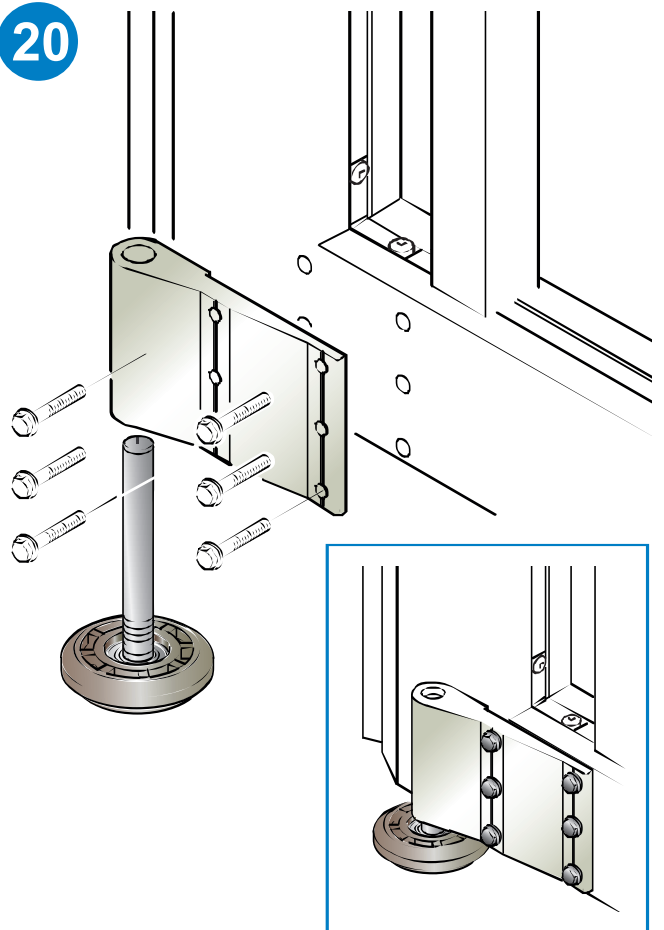

21

Ouvrir les portes
au maximum

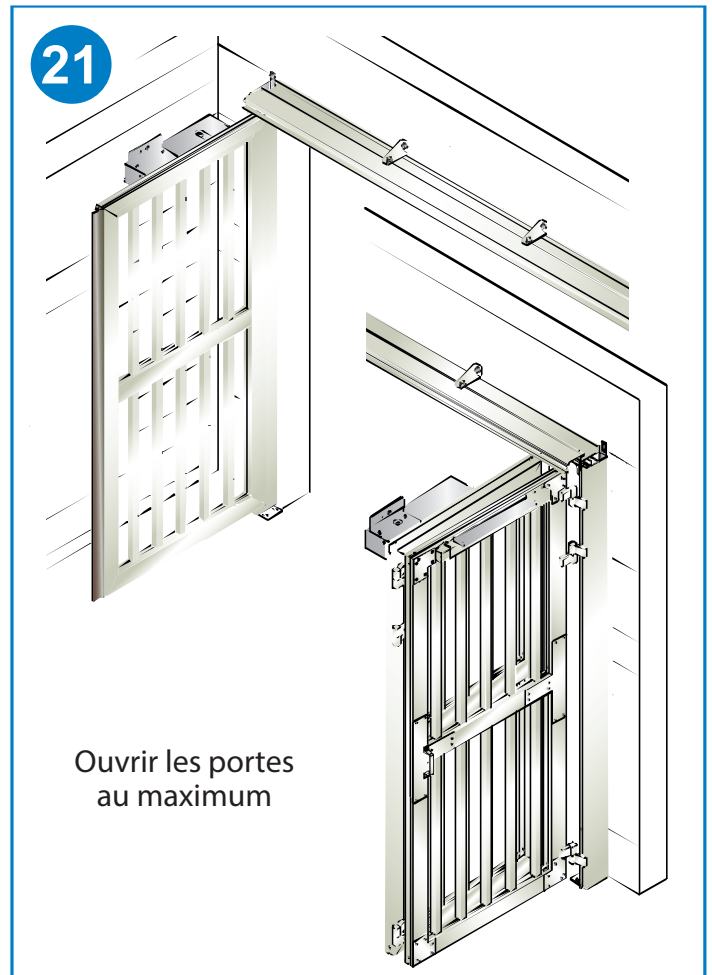

22

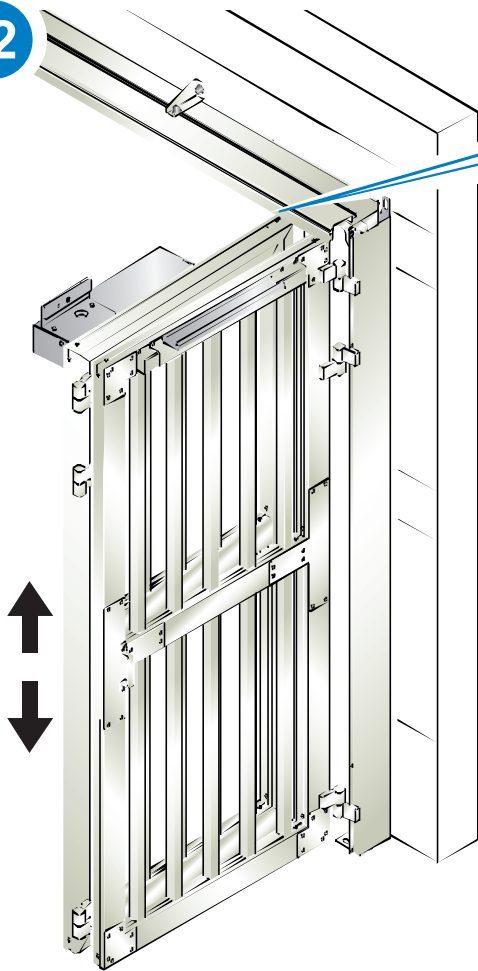

Ne pas forcer sur les roulettes!
Si trop serré, le linteau n'est pas d'équerre.

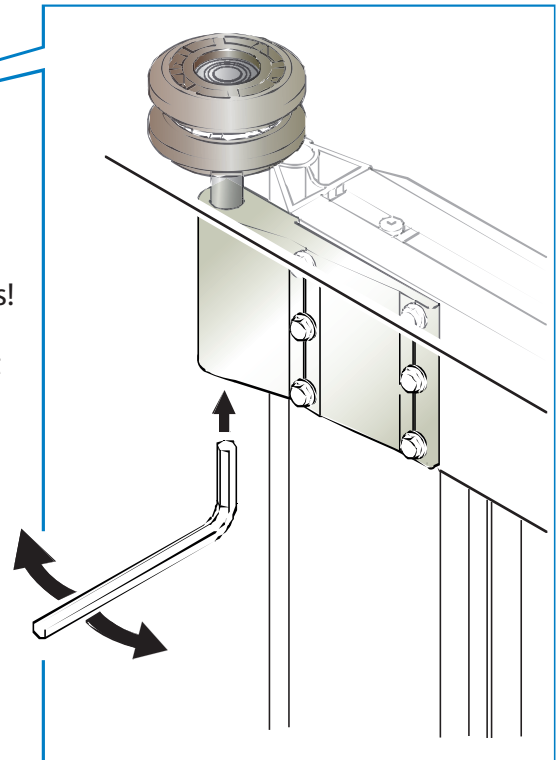

ATTENTION! les portes doivent être rigoureusement parallèles au portique. régler en agissant sur l'axe des roulettes avec une clé allen.

23

Présenter le sabot de fermeture dans l'axe des poteaux et vérifier l'alignement. Tracer les fixations au sol.

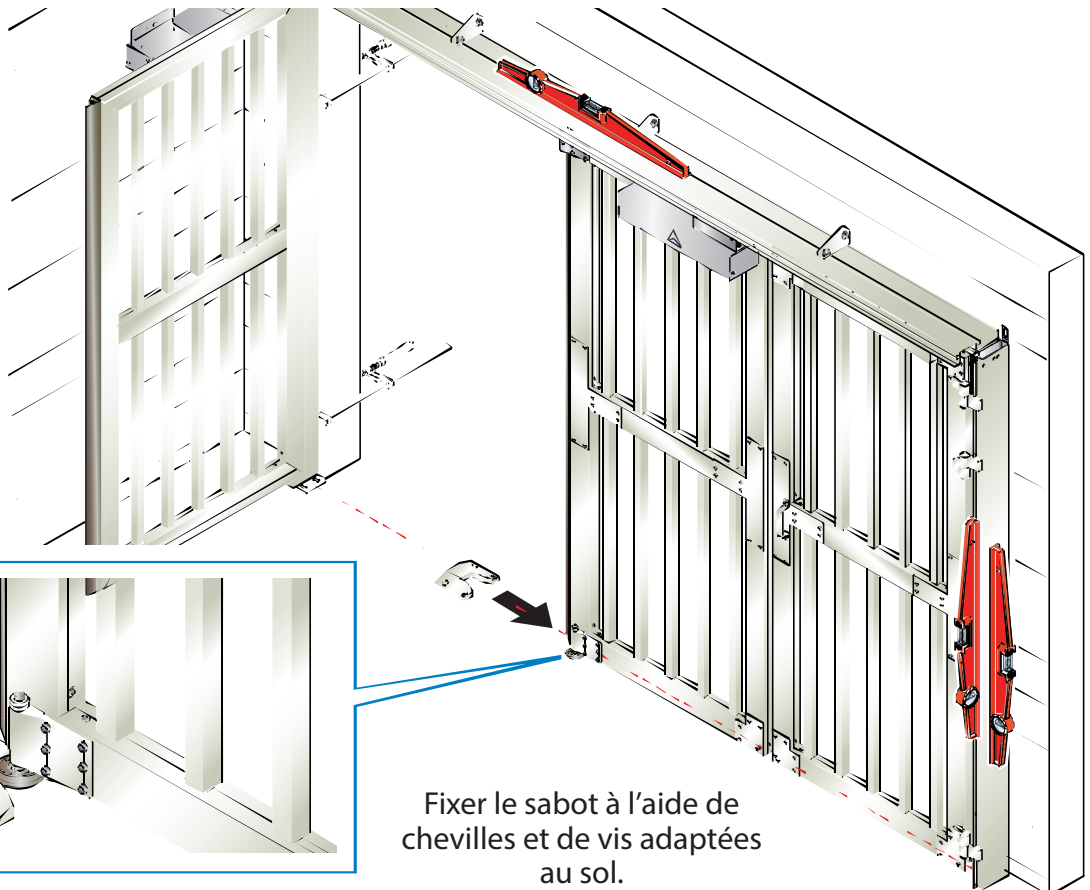

Fixer le sabot à l'aide de chevilles et de vis adaptées au sol.

24

Dévisser les deux vis de la plaque support ventouse.

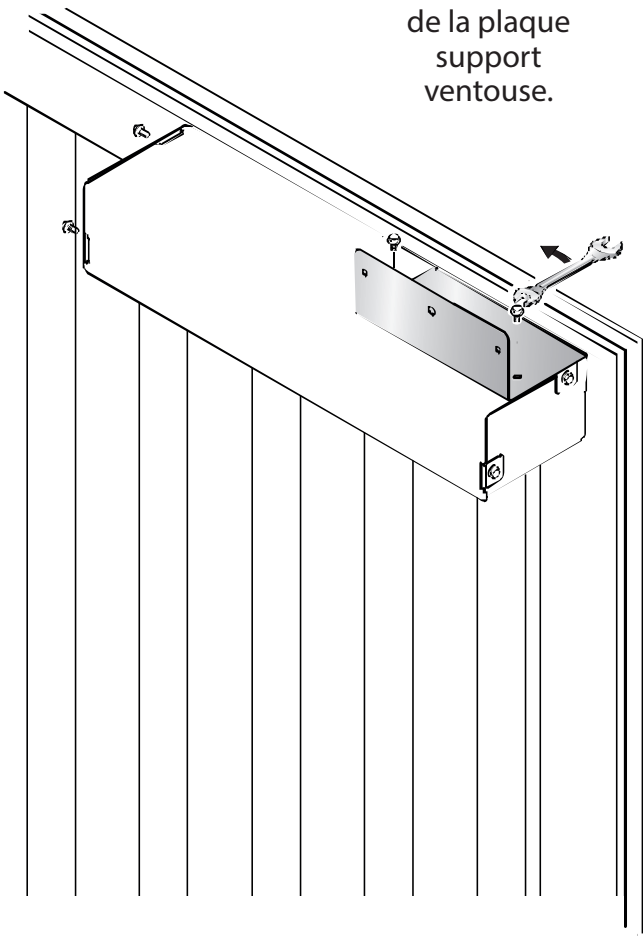

25

Dévisser et retirer le capot moteur

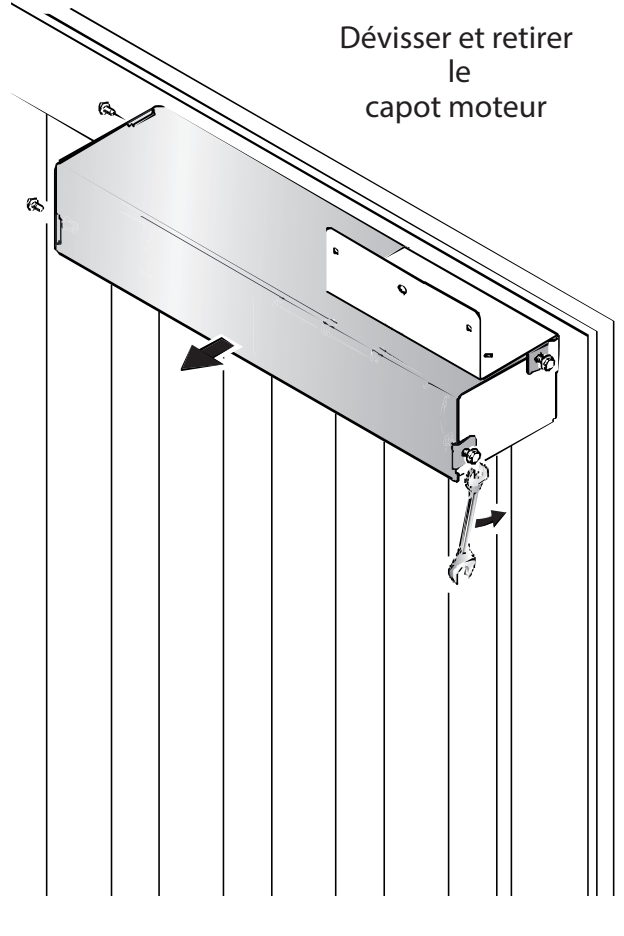

26

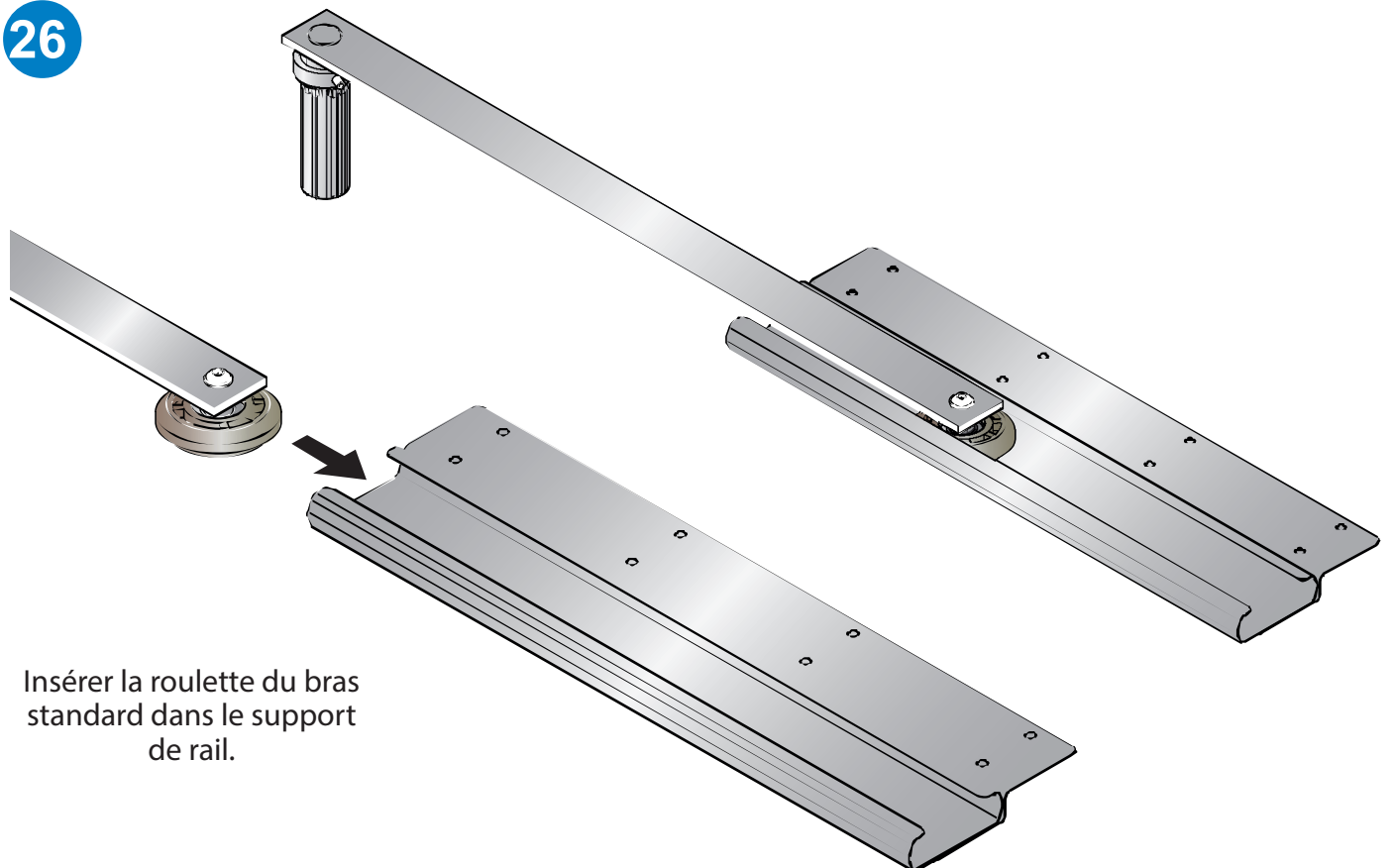

Insérer la roulette du bras standard dans le support de rail.

27



2 - Engager doucement l'ensemble bras dans le support ventouse en repositionnant la bague de réglage entre le support ventouse et l'axe cannelé du moteur (voir schéma ci-contre).

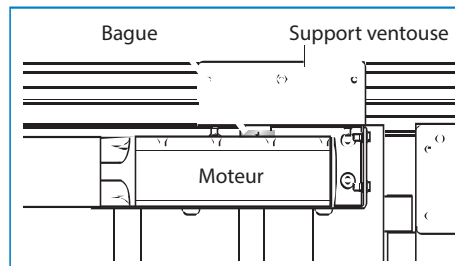

Fixer le rail sur le vantail dans les trous prévus.

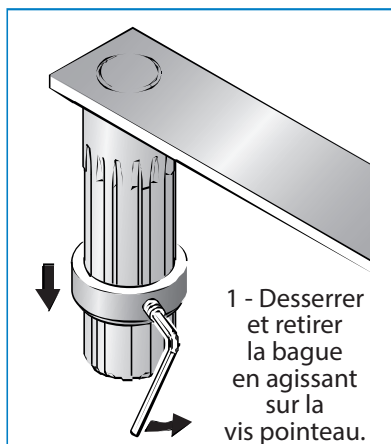

1 - Desserrer et retirer la bague en agissant sur la vis pointeau.

28



ATTENTION!

1 - Régler la hauteur du bras de manière à ce qu'il soit rigoureusement parallèle à la porte.

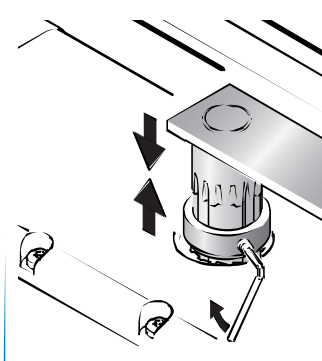

2 - Une fois le parallélisme réglé, brider la bague sur l'arbre moteur à l'aide de la vis pointeau située sur la bague.

29

Une fois les réglages effectués, remettre le capot moteur en place et fixer le support ventouse sur le capot moteur.

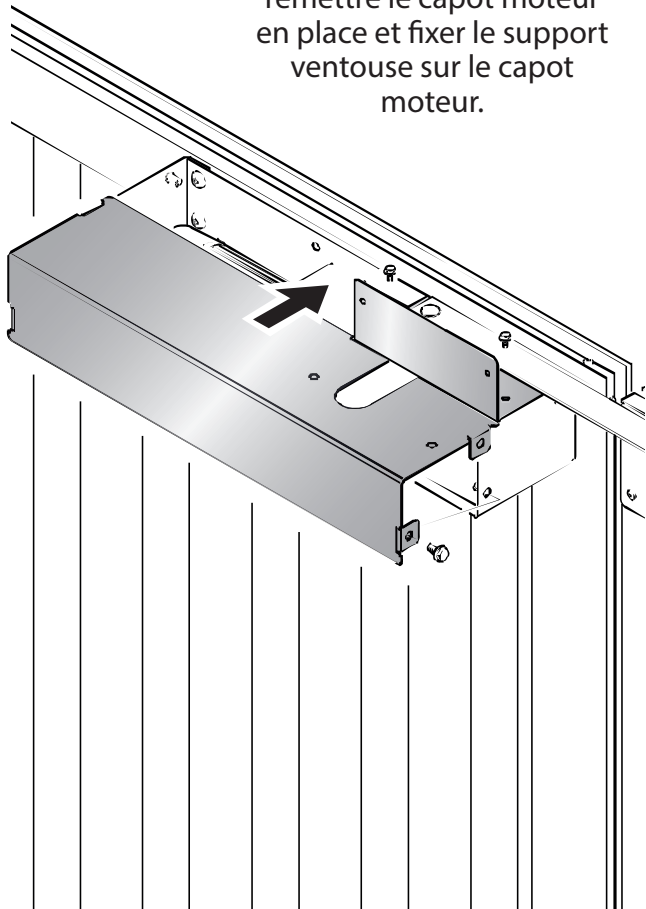

30



Visser le double galet au bras et procéder aux mêmes réglages de niveau que sur le bras des deux vantaux.

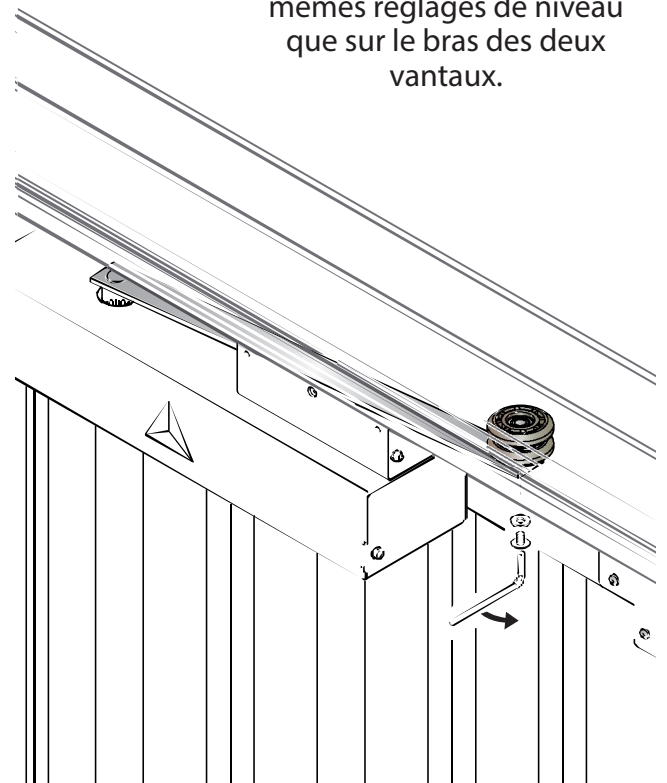

31

Fixer les ventouses sur le linteau (voir étape 13).

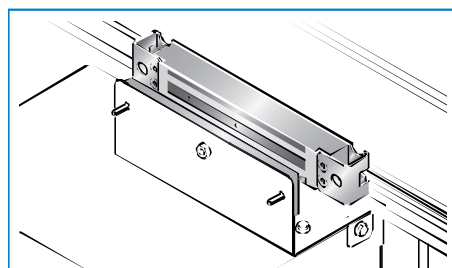
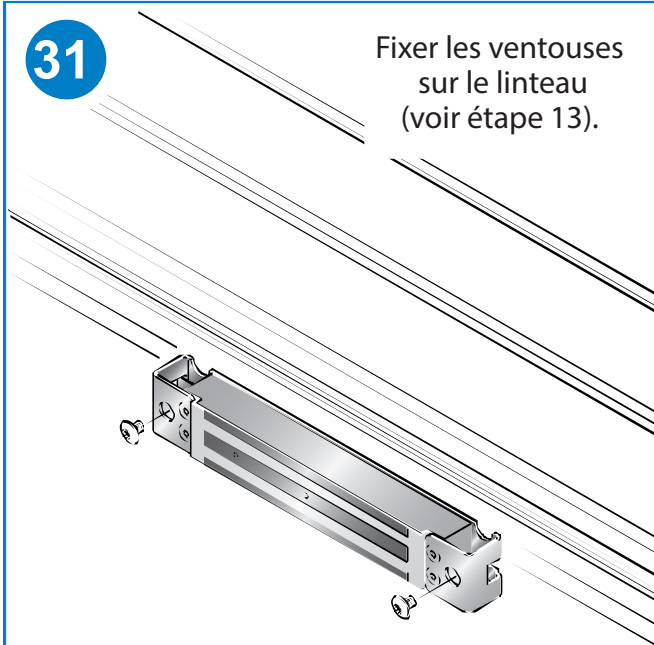

Faire ensuite le réglage avec les ventouses.

Coffrets électriques

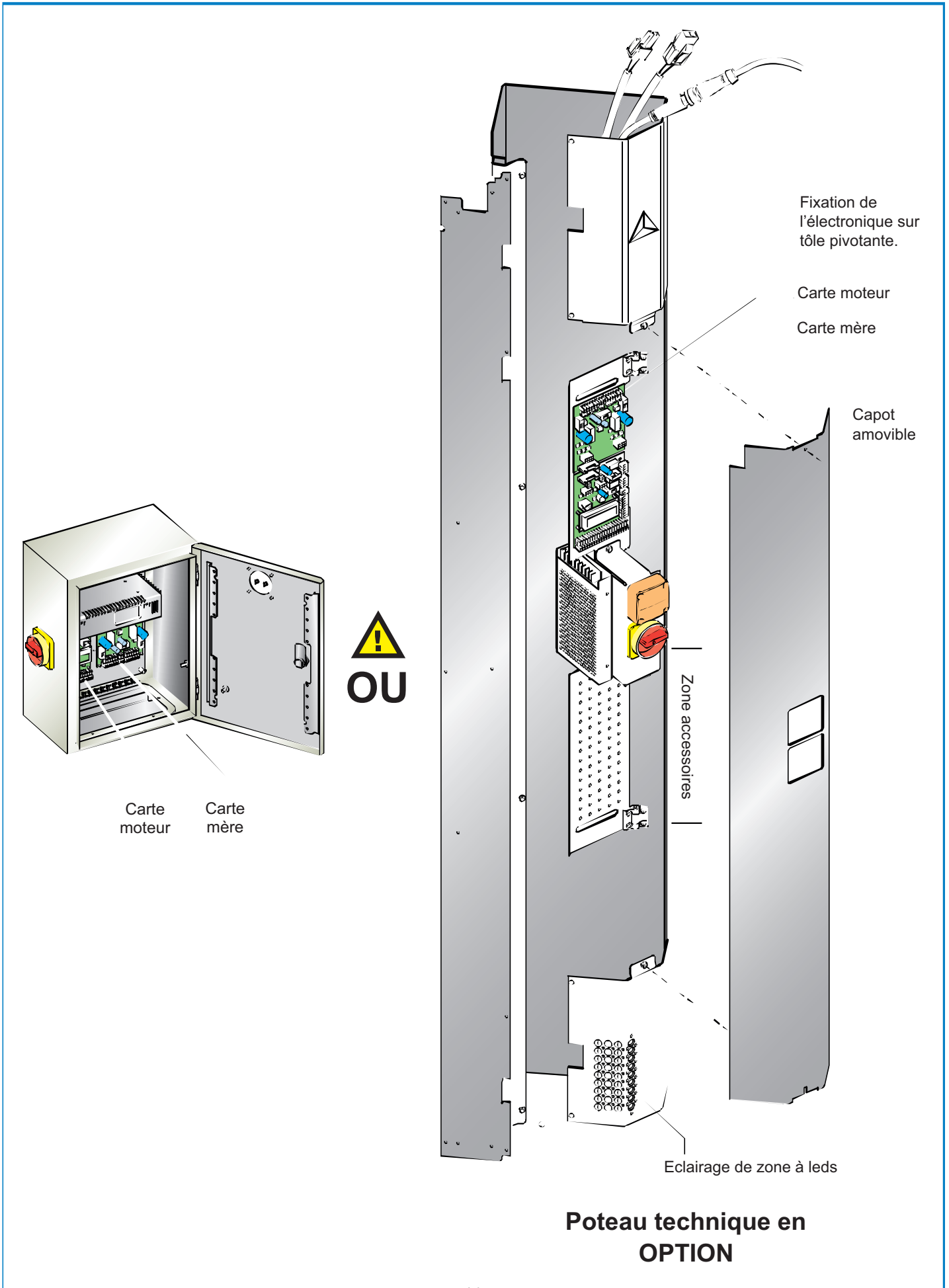

Borniers et cartes

Carte mère dialogue et carte moteur Principaux connecteurs et fusibles

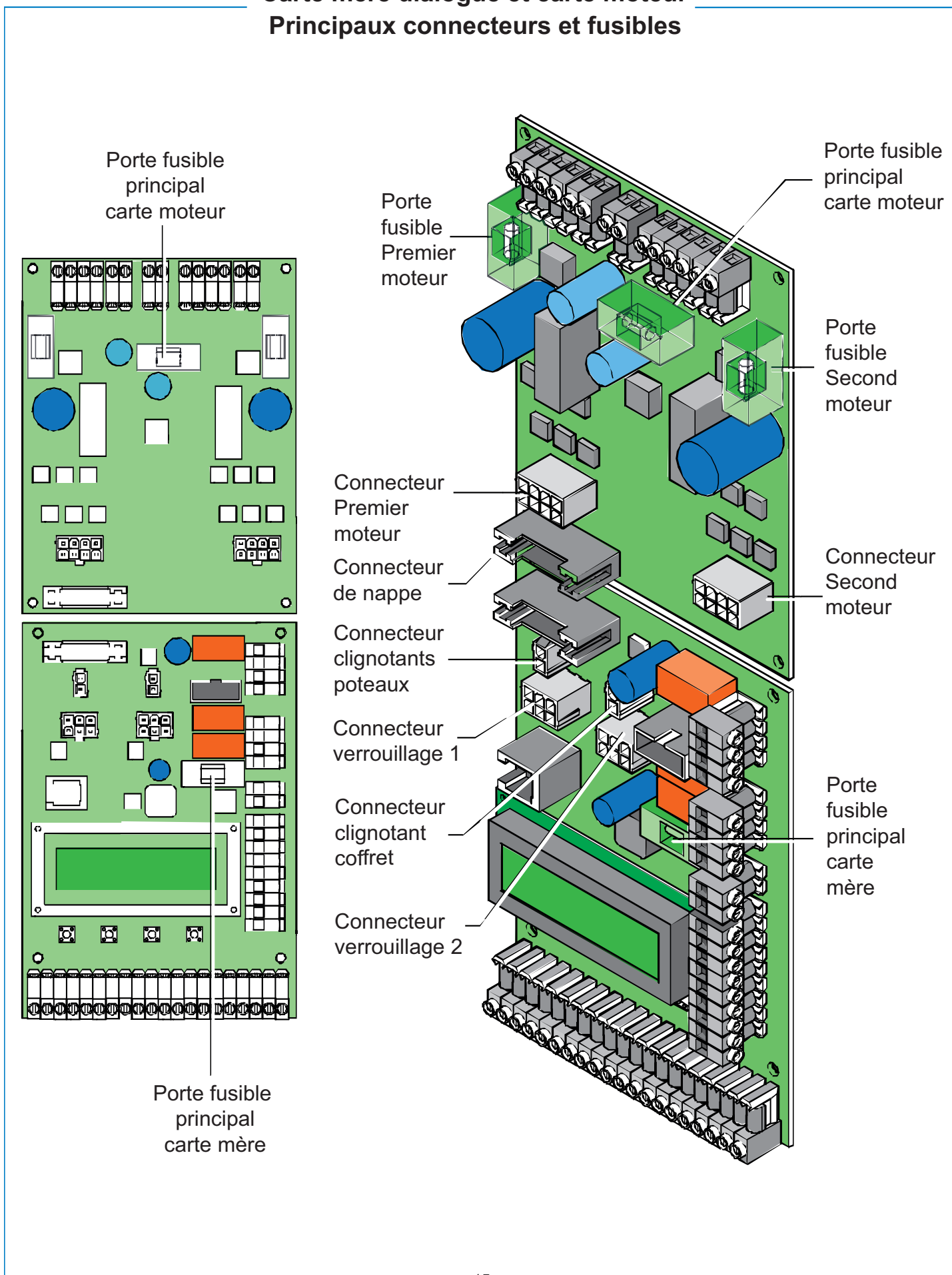

Borniers et cartes

Carte mère dialogue usager - Carte moteur alimentation Carte mère connection

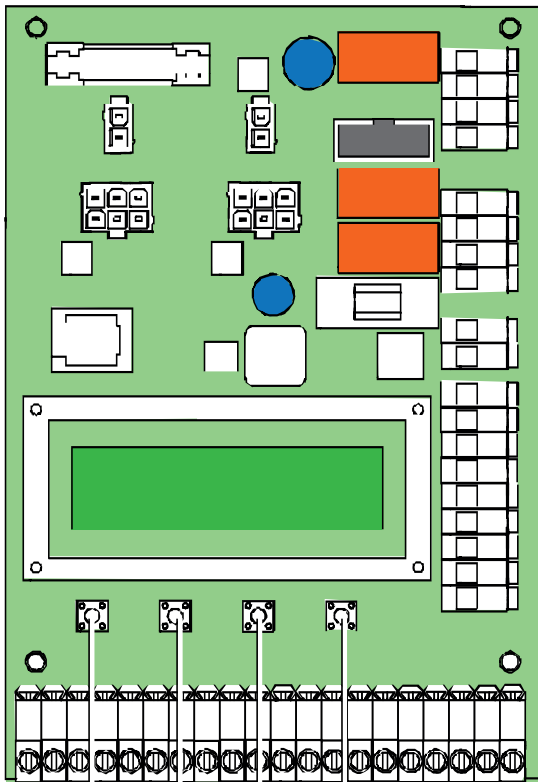

Bouton «-»
Bouton «+»
Bouton «Validation»
Bouton «Top Commande»

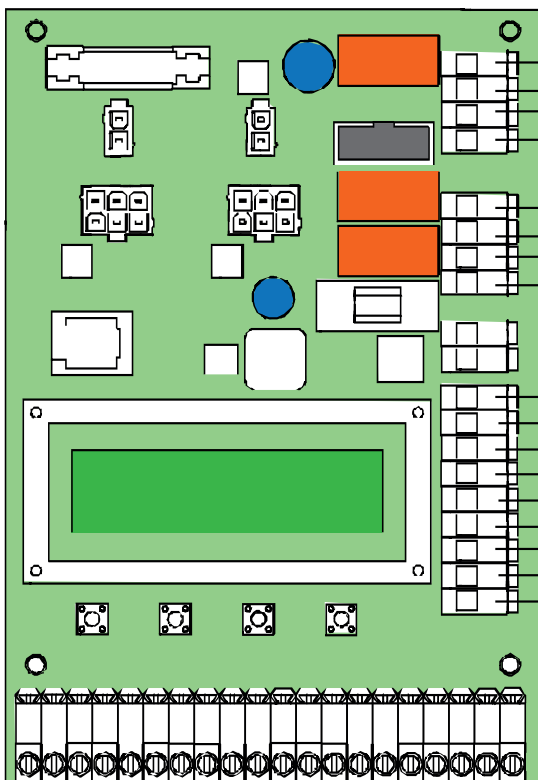

Sortie EDZ
Entrée EDZ
Contact sec alarme
Contact sec minuterie
Cde 3 (par défaut Ouv Blocage)
Cde 2 (par défaut INT)
Cde 1 (par défaut EXT)

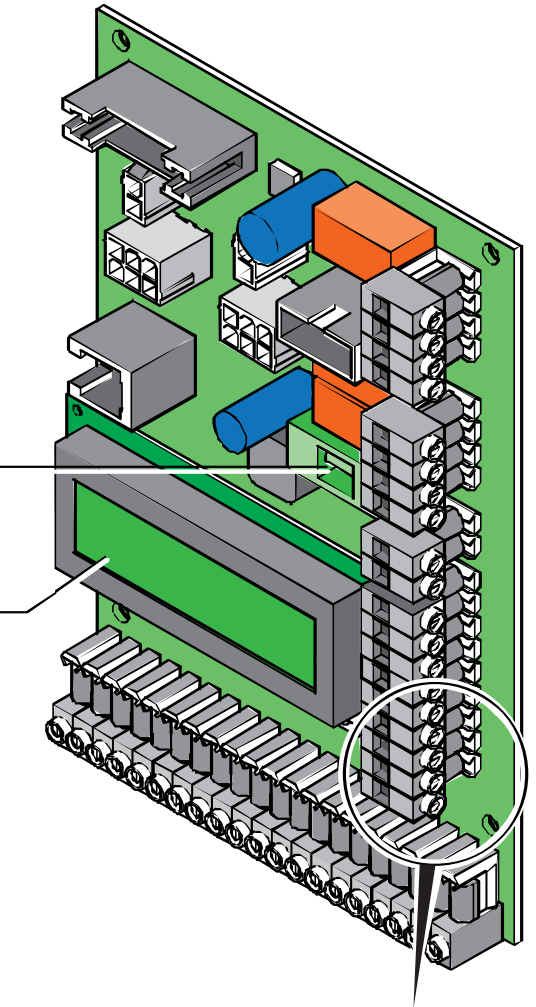

Fusible principal
carte mère
Afficheur

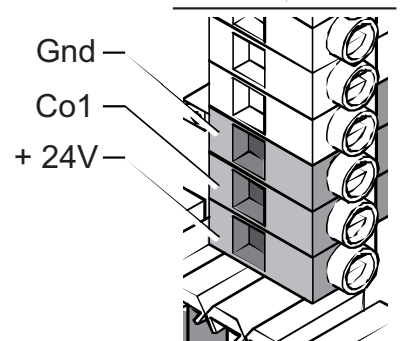

La commande se raccorde entre +24 v et Co

Borniers et cartes

Carte mère dialogue usager - Carte moteur alimentation Carte mère connexion

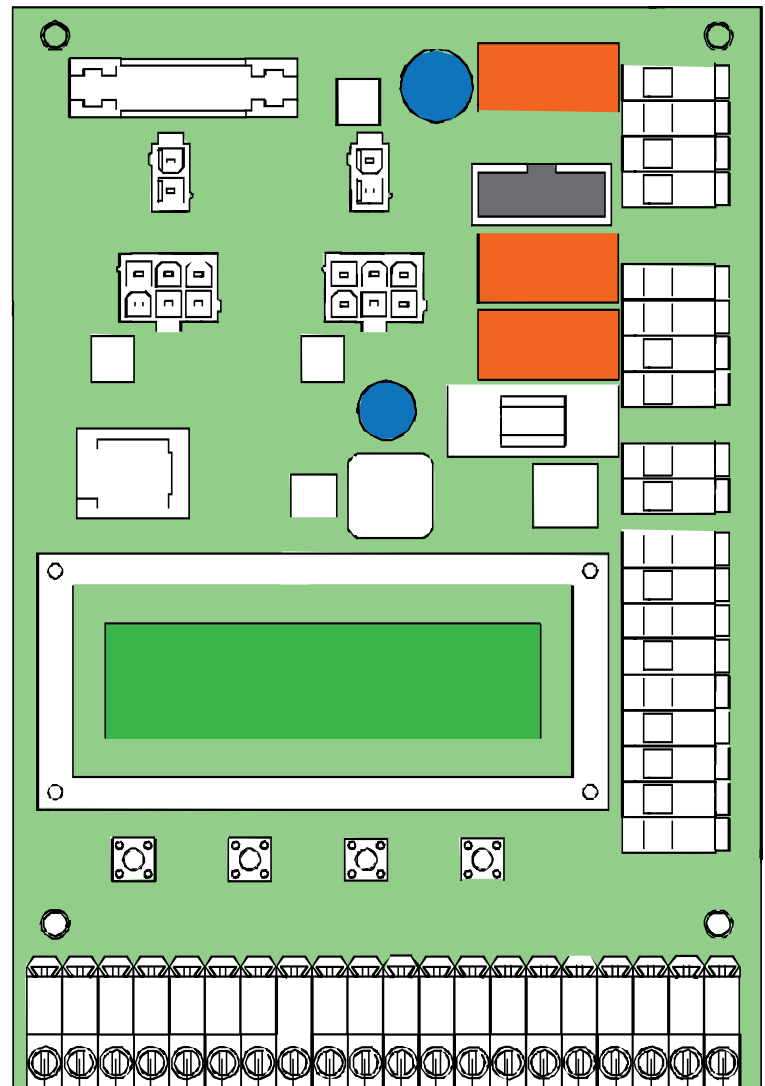
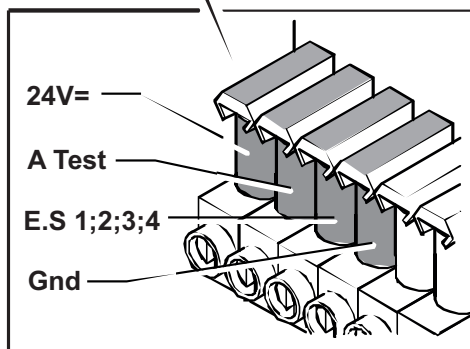
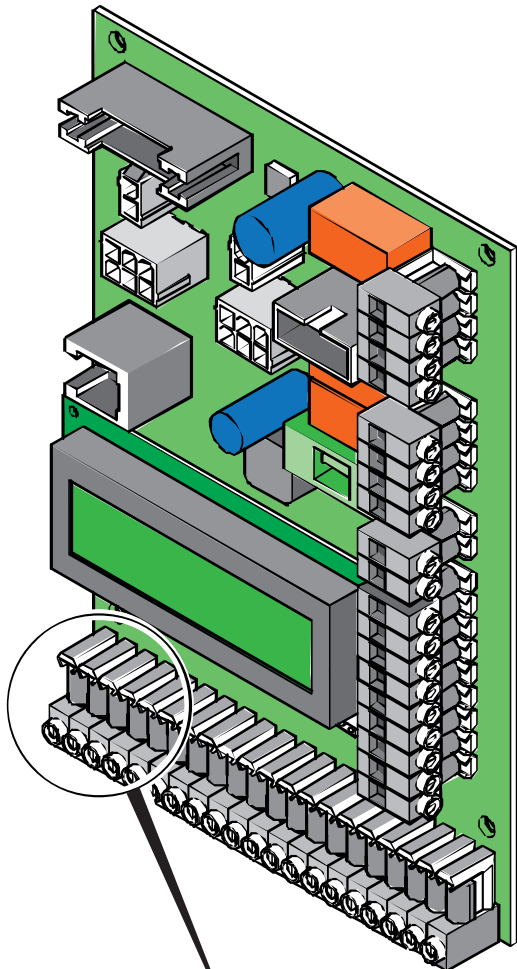

Barrage
intérieur
insuppressible

Barrage
extérieur
ou de confort.
Voie recevant
tous types de
cellules

Shuntés si
non employées

Arrêt
d'urgence

Sécurité
portillon

Barrage
extérieur.
Voie prédisposée
pour barrière
immatérielle
insuppressible

Barrage
de confort.
Voie recevant
tous types de
cellules

Mise en service

Mode opératoire de mise en service

- Relier les différents composants électriques, moteurs, sécurités, éclairages et système de verrouillage.
- Vérifiez le bon niveau des tabliers, réglez les paumelles, bras moteur ou galets si nécessaire.
- Vérifiez le libre déplacement des vantaux, alimentation coupée.
- Dégagez la zone de débattement de tout obstacle (escabeau, déchets, outils . . .).

Initialisation

- Branchez la prise d'alimentation.
- Tournez l'interrupteur principal sur ON.
- La porte se ferme, va chercher ses contacts ventouses puis s'arrête.
- Le compteur de cycles s'affiche.

Paramétrages

L'ACCES AU MENU N'EST POSSIBLE QUE PORTE FERMÉE ET SOUS TENSION

- Déconnectez les points de commandes.
- Entrez dans le menu.
- Vérifiez la configuration dans Menu/3-Paramètres.
- Lancez un auto-apprentissage dans Menu/4-Auto-apprentissage.
- Contrôlez et comparez les courants «ouverture» et «fermeture».
- Les valeurs doivent être égales plus ou moins 0,5A. Si ce n'est pas le cas, vérifiez la présence d'un point dur et éliminez le.
- Validez.
- Reconnectez les points de commandes.
- La porte est prête à fonctionner.

Auto-apprentissage

L'autoapprentissage s'est annulé :

R : Quelqu'un ou quelque chose a franchi la porte pendant la phase d'apprentissage.
 Un dur mécanique provoque une très forte consommation de courant.
 Un ou plusieurs barrages sont coupés ou obstrués.
 En cas d'arrêt de processus sur défaut, attendez 2 minutes pour accéder au menu.
 Les barrages (1,2) sont insuppressibles. La porte ne peut pas fonctionner sans.
 Les barrages auxiliaires (3,4) peuvent être inhibés dans le menu.

Pannes et incidents. Questions et réponses

Questions

L'initialisation ne se réalise pas :

**La porte s'ouvre violemment au lieu de se fermer.
 L'afficheur indique «détection obstacle»**

Les valeurs de courants ouverture et fermeture sont différentes.

R : Vérifiez la présence de tension.
 Vérifiez les fusibles de cartes.
 Vérifiez les connexions dans le linteau et sur les cartes.
 Vérifiez l'absence d'obstacle devant les cellules.

R : Le barrage intérieur est rompu ou en panne.
 Enlever l'obstacle.
 Dépannez le barrage.

Il subsiste un dur mécanique, éliminez le.

Mise en service

Les messages d'erreurs

«*Surcharge Mot. O.*» Surcharge moteur durant un cycle d'ouverture.
«*Surcharge Mot. F.*» Surcharge moteur durant un cycle de fermeture.
«*MST Carte*» Mise sous tension de la carte.
«*AUTOT. Cellule 1*» Erreur autotest sur la cellule 1.
«*AUTOT. Cellule 2*» Erreur autotest sur la cellule 2.
«*AUTOT. Cellule 3*» Erreur autotest sur la cellule 3.
«*AUTOT. Cellule 4*» Erreur autotest sur la cellule 4.
«*2 Min. Cellule 1*» Coupure cellule 1 pendant plus de 2 minutes.
«*2 Min. Cellule 2*» Coupure cellule 2 pendant plus de 2 minutes.
«*2 Min. Cellule 3*» Coupure cellule 3 pendant plus de 2 minutes.
«*2 Min. Cellule 4*» Coupure cellule 4 pendant plus de 2 minutes.
«*3 Detec. Fermet.*» 3 détections d'obstacle durant un cycle de fermeture.
«*Supervision*» Détection d'une erreur par le module de supervision de la carte.
«*Liaison carte*» Erreur de communication avec une carte esclave.
«*Raz carte moteur*» Redémarrage de la carte moteur durant un cycle de fonctionnement.

Les avis de commandes

«*Commande intérieure.*» Lance un cycle à partir de la commande intérieure.
«*Commande extérieure*» lance un cycle à partir de la commande extérieure.
«*Commande ouverture*» Lance un cycle d'ouverture (attend une commande fermeture).
«*Commande fermeture*» Lance un cycle de fermeture (uniquement après un commande ouverture)

«*Commande ouverture bloquée*» Lance un cycle d'ouverture jusqu'à ce que la commande «*Ouverture bloquée*» soit libérée.

Les fonctions spéciales

Mode «*Heure de pointe*»

Quand il est activé, ce mode détecte trois franchissements consécutifs de véhicules et prolonge automatiquement la durée de la pause.
La prolongation est ajustable par le menu.
Ce mode permet de se débarrasser de l'horloge habituellement employée pour traiter cette condition d'exploitation.

Mode «*Commande bloquée*»

Ce mode utilise la voie de commande et nécessite un contact bistable (interrupteur à clé, bouton tournant, coup de poing à verrouillage, horloge . . .). Ce mode permet de bloquer la porte ouverte pendant de longues durées sans déclencher l'alarme technique (parking public, sortie poubelles, entretien des parkings . . .).

Eclairage de zone

L'éclairage de zone est utilisable sous deux conditions sélectionnées par l'exploitant :

«*Allumage continu*» L'éclairage reste allumé pendant la durée nécessaire au franchissement.
«*Sauf porte ouverte*» L'éclairage s'éteint pendant la durée nécessaire au franchissement.

Porte B724

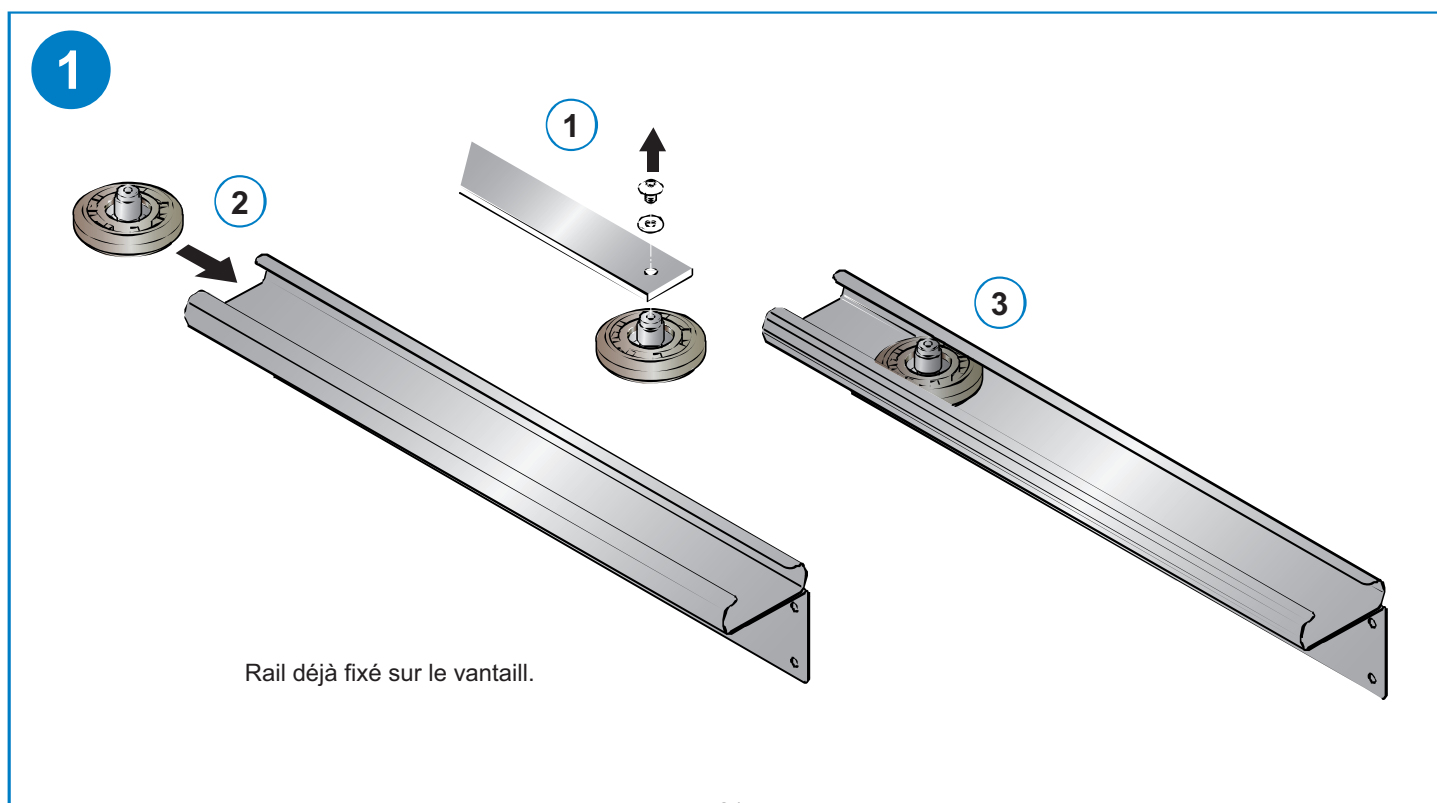
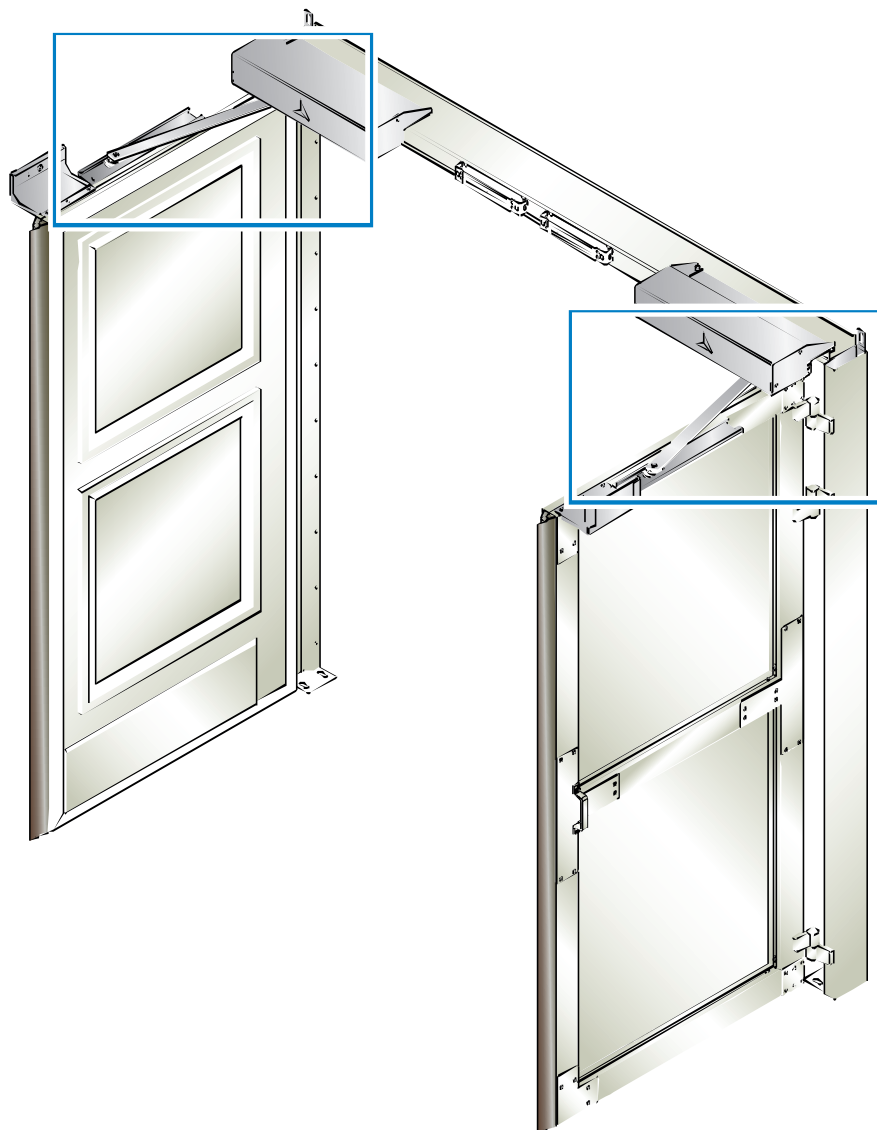

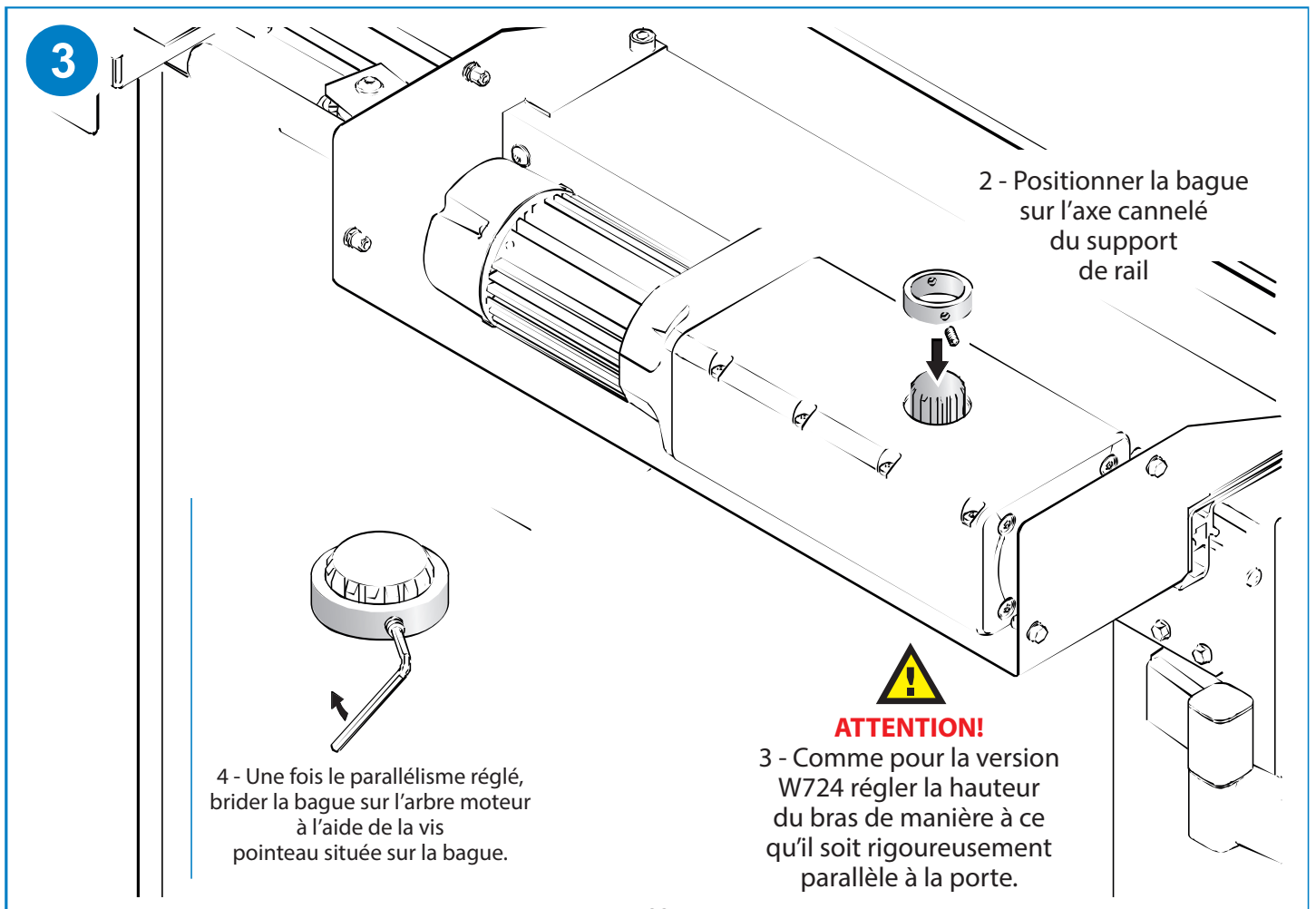
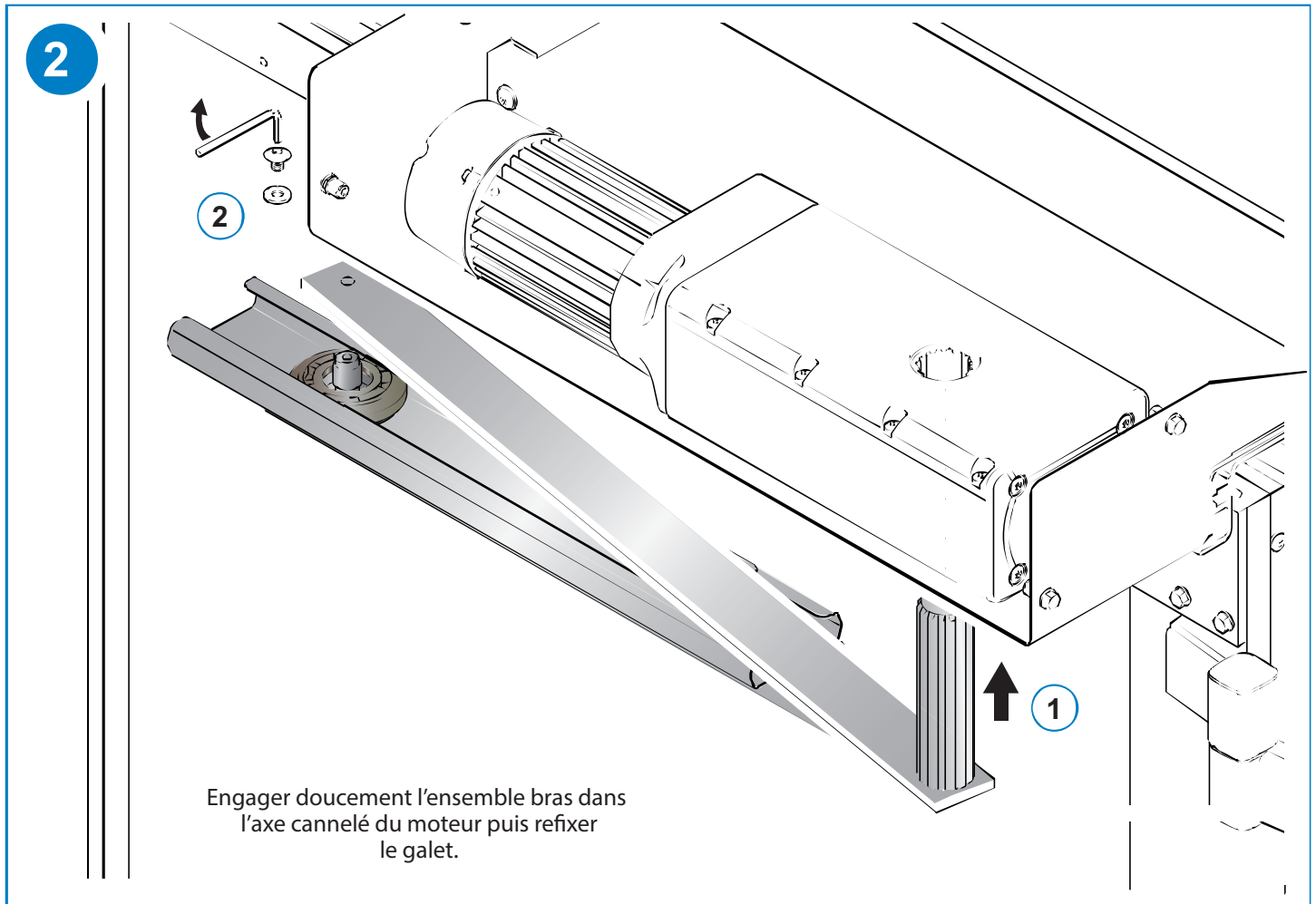



Réactivité
Engagement
Fidélité
Assistance
Expérience
Accompagnement
Performance
Fabricant
Innovation
Qualité
Environnement

NOUS CONTACTER



Portes de parking basculantes – accordéons – battantes
14 rue des Garennes – 78440 Gargenville

Service commercial : 01 34 97 36 02

Service après-vente : 01 34 97 36 04



Portes sectionnelles habitat et industrielles – portes
souples et rapides | 4 rue des Vignettes – 60490 Cuvilly

- Service commercial : 03 44 85 33 70

Service après-vente : 03 44 85 33 73

