

## SÉCURITÉ PORTILLON - HABITAT

### Câblage du récepteur

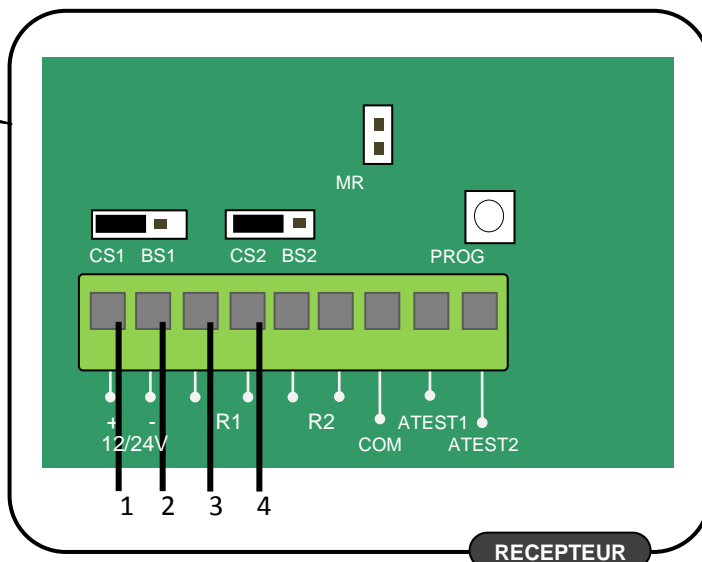

Fixer le récepteur à proximité du coffret de commande, de la tête moteur ou du chariot (selon motorisation choisie).

Raccorder le câble 5G 0.5mm<sup>2</sup> au récepteur en respectant la numérotation puis raccorder l'autre extrémité à la motorisation (voir page suivante).

### Mise en service de l'émetteur

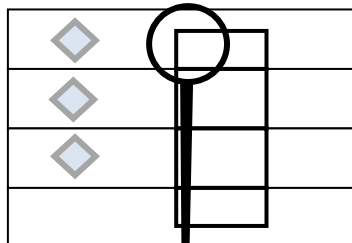

Le kit fourni par SAFIR est programmé d'usine et ne nécessite donc pas de procédure de reconnaissance.

- 1 : Exercer une pression afin de faire coulisser le capot du récepteur vers le bas.
- 2 : Oter le capot en le tirant vers vous.
- 3 : Retirer la languette plastique isolante située derrière les piles.

Votre émetteur est maintenant en service et peut être refermé.

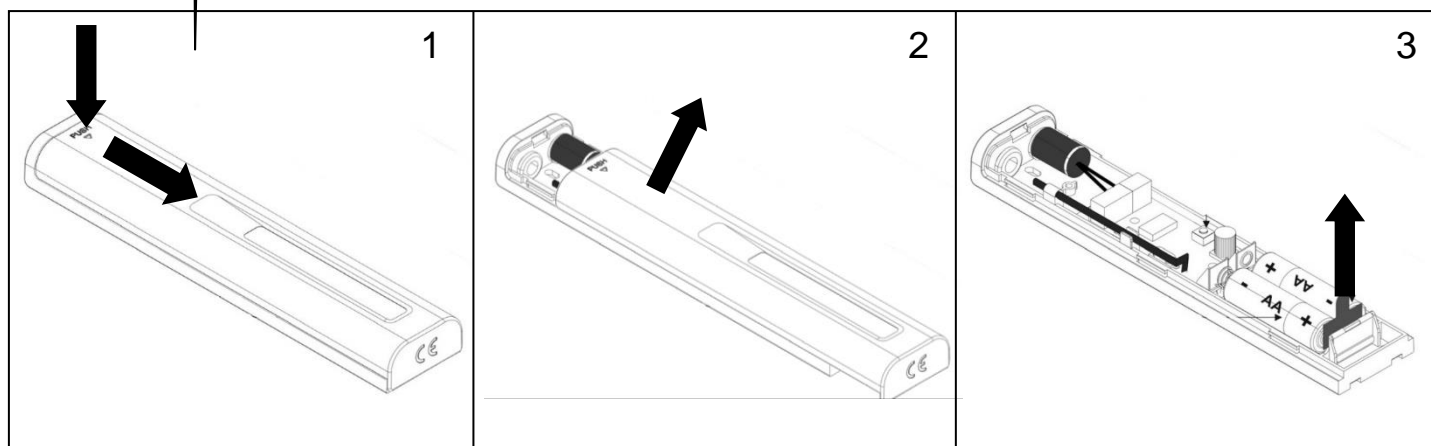



**Branchement sur Nice Spin**



Platine  
SNA20R10

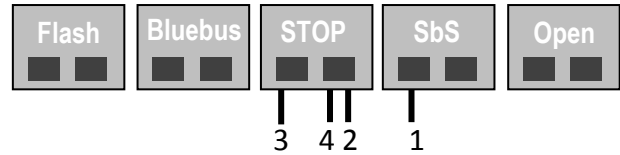

Après raccordement et mise sous tension, refaire la reconnaissance des dispositifs portillon fermé.  
Voir chapitre 6.2, page 18 de la notice Nice.

**Branchement sur Sommer Duo Vision**

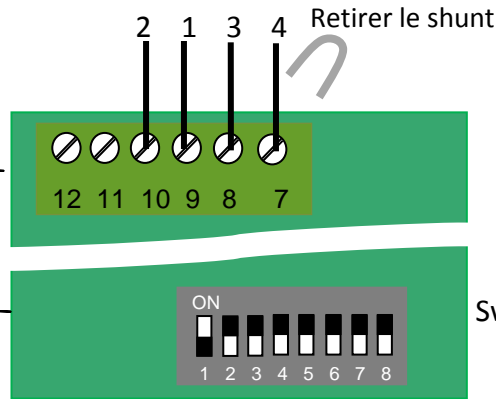
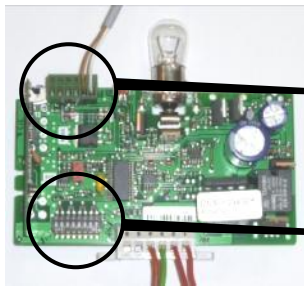

**Branchement sur Sommer Pro+**



Dip 3 sur ON pour désactiver le mode éco-énergie

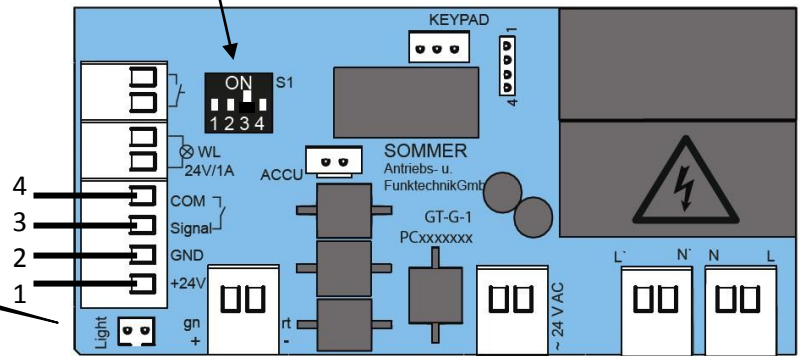

**Branchement sur Somfy DEXXO**

