



# Livret d'entretien

## Porte SAFIR S400

Numéro de série

Date d'installation

Installateur

Cachet de la société

Porte installée par :

Société : .....

Adresse : .....

.....

Tél. : .....

Adresse d'installation :

Nom du client : .....

Adresse : .....

.....

.....

Résultat de l'essai final de vérification et de  
fonctionnement :

Observations : .....

.....

.....

.....

.....

.....

.....

Date : ... / ... / .....

Signature :

## Données techniques

- Dimensions : .....
- Poids : .....

## Alimentation et consommation

- Alimentation : 230 V
- Fréquence : 50 Hz
- Courant absorbé : ..... A
- Puissance absorbée : ..... W

## Motorisation

- Nombre de moteur :  1  2
- Pression :  25 Bars  34 Bars

## Dispositifs de sécurité

- Photocellules
- Palpeur
- Limiteur de couple
- Pare-chute de sangle

## Température de fonctionnement

- -20°C à +50°C

## Entretien assuré par

Société : .....

Adresse : .....

Nom du responsable : .....

Tél. : .....

Adresse de l'immeuble : .....

N° du contrat : ..... Position : .....

Nombre de visites par an :  2       3       4

Durée du contrat :

1 an

2 ans      Garantie      avec       sans

3 ans      Garantie      avec       sans

Personnes à contacter :

Gardien : ..... Tél. : .....

Adresse : .....

.....

Gérant : ..... Tél. : .....

Adresse : .....

.....

Observations : .....

.....

**ATTENTION** : Toute intervention doit être réalisée par un personnel qualifié ou technicien habilité. Toute dérogation à cette règle entraînerait la perte de la GARANTIE.

**ATTENTION** : Le remplacement des pièces usagées doit se faire par des pièces d'origine SAFIR, ceci pour conserver la conformité de la porte à la norme EN 13241-1. Toute dérogation à cette règle entraînerait la perte de la GARANTIE.

## Entretien

**Attention : L'entretien des portes SAFIR doit être effectué par des professionnels habilités**

### Opération A (Visite intermédiaire tous les 6 mois)

- Contrôle visuel de l'installation.
- Essais d'ouverture et de fermeture en commande automatique et manuelle.
- Contrôle et essais de la sécurité bas de porte (bord palpeur).
- Contrôle visuel de l'état des sangles.
- Contrôle des parachutes de sangles.
- Contrôle et essais des cellules.
- Contrôle et essais des limiteurs de couple.
- Vérification de la présence des affichettes (consignes et dépannage).
- Vérification des feux (orange, éclairage de zone et gestion de feux).
- Nettoyage des rails (ne pas graisser).
- Graissage des axes des roulettes.
- Fourniture du matériel et pièces détachées.
- Main d'œuvre nécessaire au remplacement des pièces d'usure courantes.
- Vérification des serrages des points de fixation.
- Vérification des serrages des pièces assemblées.

### Vérification mécanique

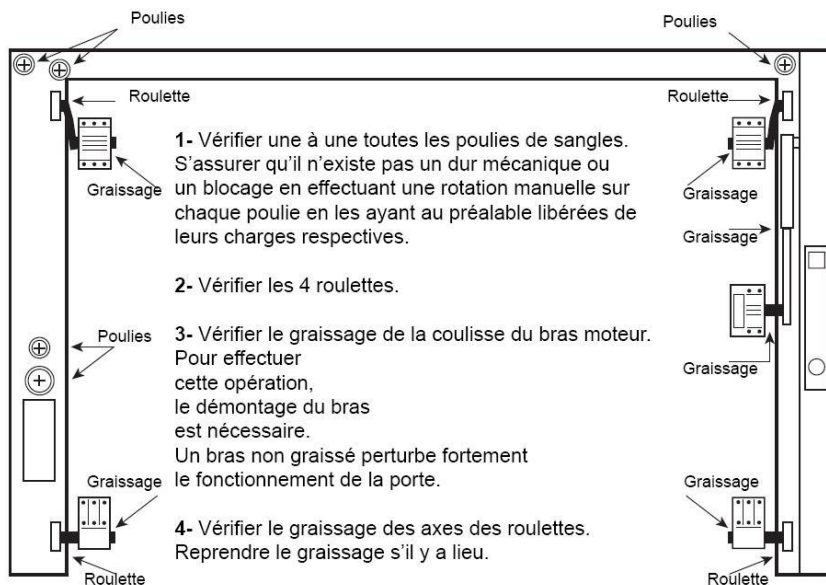

**Nota :** un axe de roulette grippé émet un claquement qui s'apparente à une interférence entre le parachute et son rail vertical. Il perturbe fortement le fonctionnement de la porte.

Un complément d'information est disponible dans la notice de mise en route, dépannage et maintenance.

## Opération B (Visite annuelle)

- Toutes les opérations de visite intermédiaire, opération A.
- Contrôle visuel de la motorisation.
- Recherche des fuites éventuelles.
- Remplacement des 2 roulettes hautes.
- Remplacement du jeu de sangles suivant la fréquence d'utilisation de la porte.

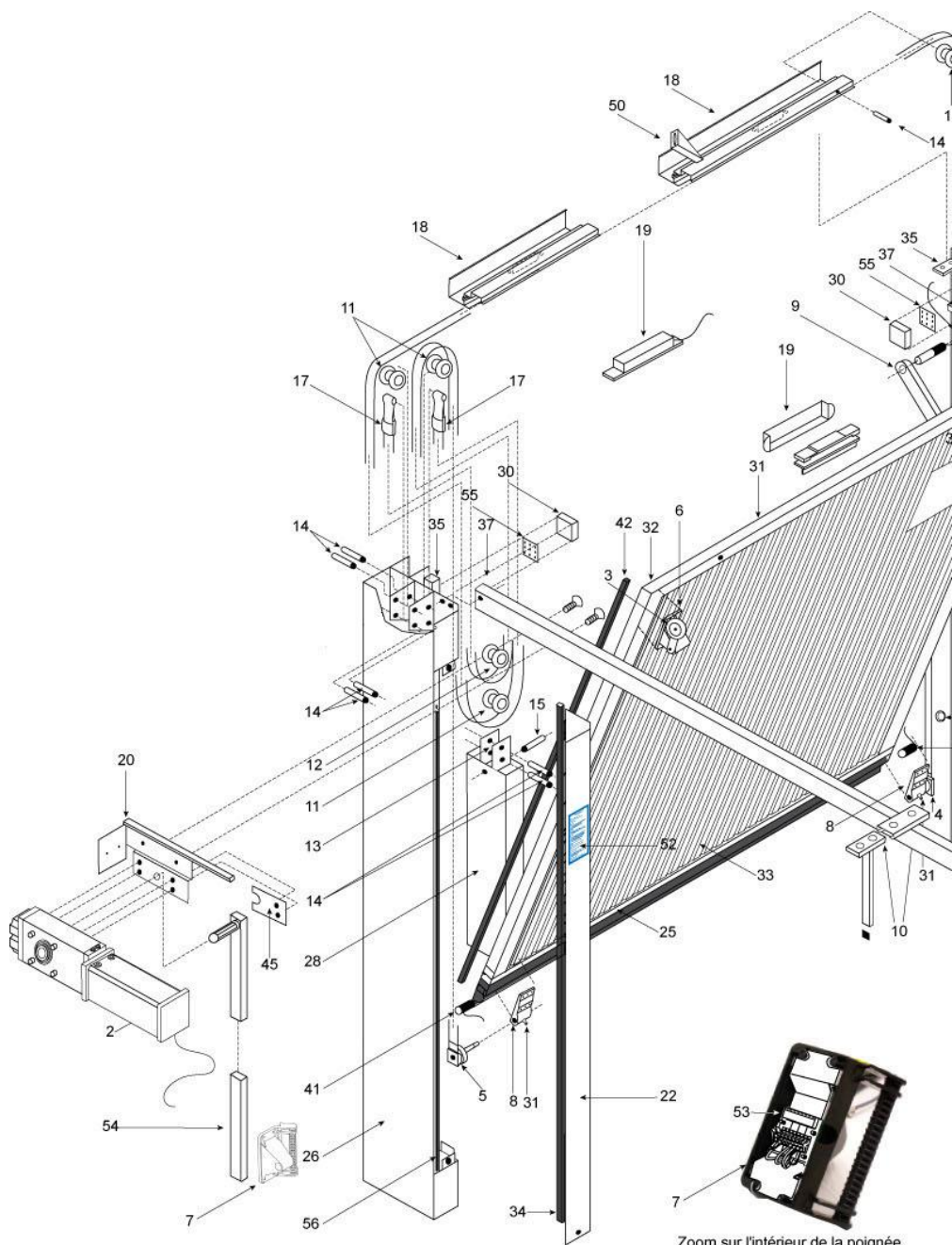

Zoom sur l'intérieur de la poignée

## Pièces détachées

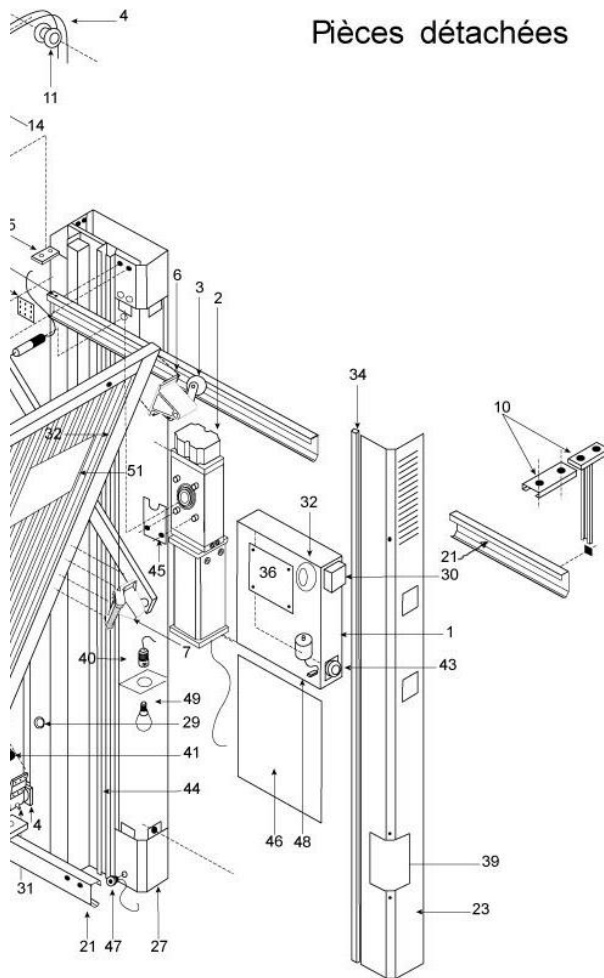

repère	désignation
1	coffret de commande complet
2	moteur Safir
3	roulette horizontale (roulette haute)
4	sangle courte avec roulette et parachute
5	sangle longue avec roulette et parachute
6	support roulette supérieur (sabot haut)
7	poignée plastique
8	support roulette inférieur (sabot bas)
9	bras moteur complet
10	suspente pour rail horizontal
11	poulie Ø 38
12	poulie Ø 34
13	chape de contrepois
14	axe de poulie
15	axe chape
17	bride de sangle
18	profilé de linteau
19	ensemble ventouse anticisalement + contreplaqué
20	support 2 <sup>ème</sup> moteur
21	rail horizontal alu
22	capot gauche
23	capot droit
25	palpeur caoutchouc Safir (sp 60)
26	poteau gauche
27	poteau droit
28	contrepois
29	jeu de cellules Safir extérieures
30	feu orange
31	graisseur
32	transformateur torique
33	bardage
34	joint en "U" capot
35	équerre d'assemblage linteau
36	carte de gestion électronique Safir
37	butée caoutchouc de rail
39	hublot capot
40	douille éclairage de zone
41	cellules pour palpeur
42	bande de contact
43	interrupteur rotatif
44	rail vertical alu
45	cale fourchette bras moteur
46	capot coffret électrique
47	jeu de cellules Safir intérieures
48	Condensateur
49	Ampoule éclairage de zone 230V
50	équerre de renfort linteau
51	étiquette d'ouverture manuelle
52	consignes d'utilisation
53	connecteur dans la poignée
54	bras 2 <sup>ème</sup> moteur
55	feu orange à leds
56	mousse poteau ép 5 mm
57	ventouse à verrouillage facial

### Si ventouse à verrouillage facial

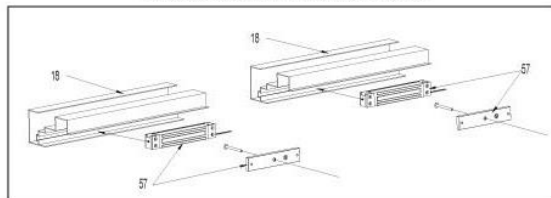

## Consignes d'utilisation et de sécurité

**Nota :** Par arrêté du 12/09/1990, il est obligatoire de souscrire un contrat d'entretien pour toute porte de parking collectif.

### Utilisation

- Ne jamais commander la porte hors de portée de vue.
- Agir sur le dispositif de commande sans brutalité.
- Ne pas forcer le boîtier de commande.
- Ne pas s'engager sous la porte avant son ouverture complète.
- Ne pas s'engager sous la porte pendant la phase de fermeture.
- Ne pas stationner dans le passage.
- Ne pas se trouver dans l'aire d'évolution pendant le fonctionnement (Matérialisation au sol : bandes jaune et noire).
- Ne jamais utiliser la porte pour le levage de matériaux et/ou de personne.

### Sécurité

- Ne jamais s'engager sous la porte sans avoir actionné de commande d'ouverture.
- Veillez à ce que le passage de la porte soit libre de tout obstacle (pierres, graviers, cartons, palettes, etc.).
- Veillez à ce que les dispositifs de sécurité soient toujours en parfait état de fonctionnement :
  - Maintenir en parfait état de propreté les objectifs des cellules photoélectriques (poussières, boue, etc.).
  - Vérifier périodiquement le bon état du palpeur du bas de porte (déchirure, coupure, arrachement, etc.).

**Dépannage manuel :** couper le courant à l'aide de l'interrupteur situé sur l'armoire électrique à droite de la porte. Suivre les consignes d'ouverture manuelle affichées sur la partie supérieure et au centre de la porte.

**Installation électrique :** seule une personne compétente et habilitée peut intervenir sur l'installation électrique.

**En cas d'urgence :** couper le courant à l'aide de l'interrupteur situé sur l'armoire électrique à droite de la porte et ouvrir manuellement si nécessaire.

**Dans tous les cas de dysfonctionnement :** couper le courant comme indiqué précédemment et prévenir votre société de maintenance.

















La hot-line technique SAFIR vous accompagne, vous conseille, vous aide dans les différentes étapes d'installation et de maintenance de vos produits :

Portes basculantes automatiques  
Portes basculantes automatiques résidentielles  
Portes accordéons et portes battantes automatiques



### **Fiable, précis, rapide : découvrez le visio-dépannage**

Bénéficiez de l'expertise de nos techniciens et gagnez du temps lors de vos interventions avec une simple connexion 3G ou 4G et un smartphone

01 34 97 36 04

Cachet de l'installateur

Lundi au jeudi : 8h-12h / 13h-17h30  
Vendredi : 8h-12h / 13h-16h30

mars 2024