

INDUSTRIE
COMMERCE



Contrôler systématiquement le contenu de votre livraison. S'il manque un colis ou si un colis est endommagé, téléphoner immédiatement au :

03 44 85 33 73
SAV SAFIR INDUSTRIE

NOTICE DE POSE

Porte sectionnelle industrielle "Système linteau réduit (LHR)"



AVANT de déposer votre ancienne porte, vérifier que vos dimensions de baie (passage libre) et de retombée de linteau correspondent à celles indiquées sur le bon de livraison de votre nouvelle porte.

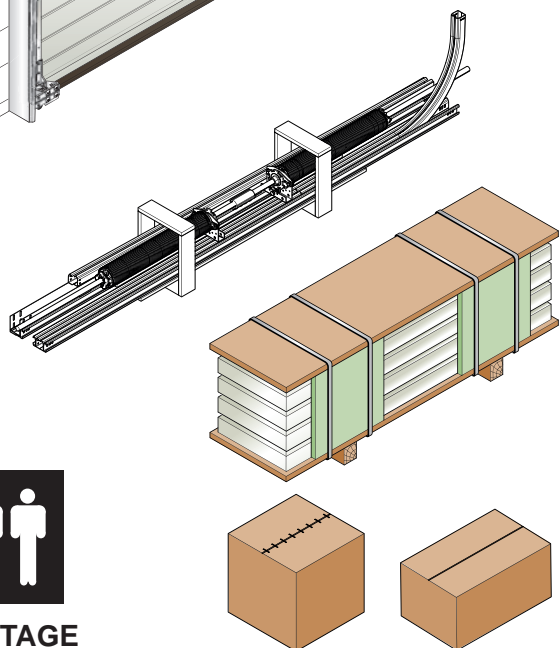

Les outils

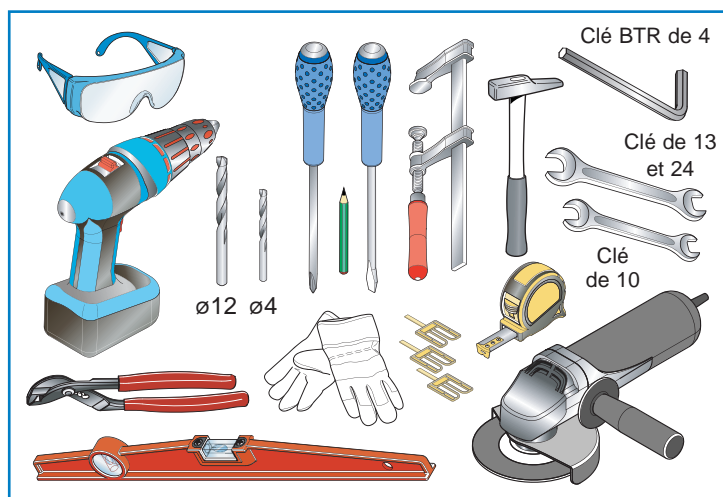

MONTAGE
2 PERSONNES

Les pièces

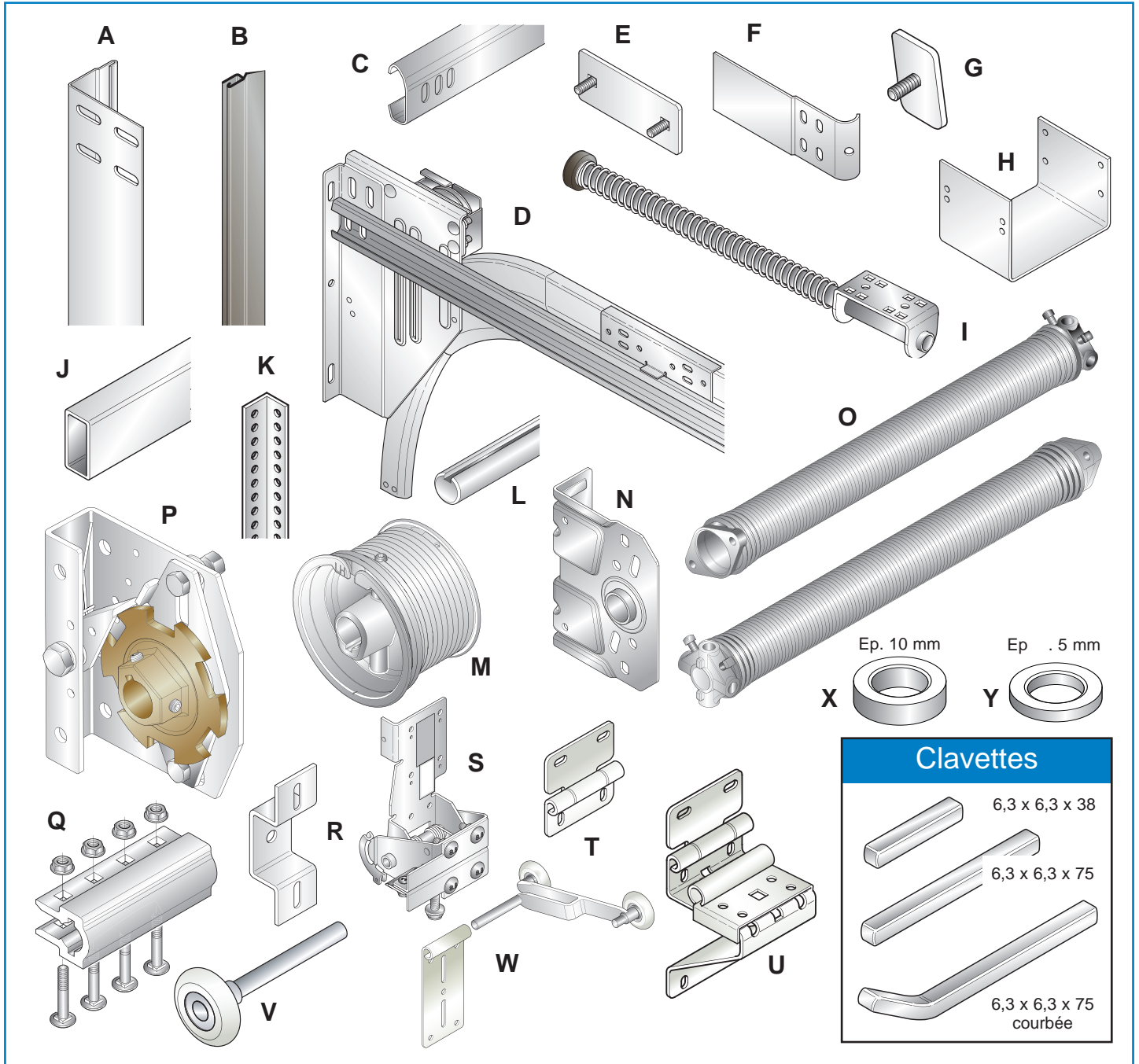

Manoeuvre

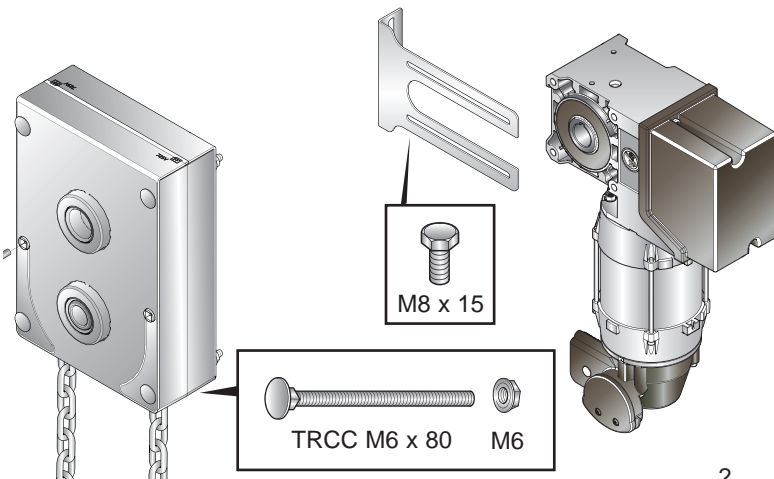

La visserie

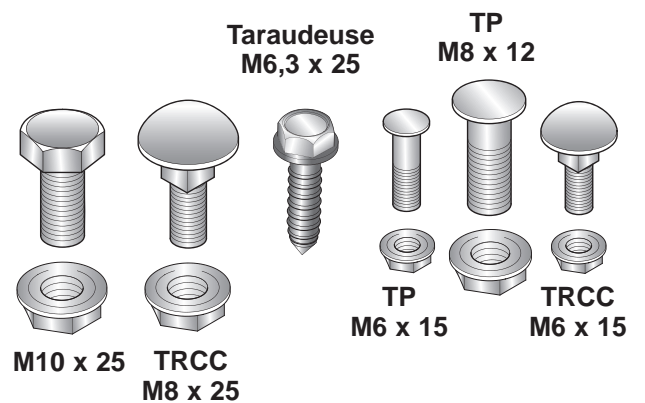

La pose

1



Adapter le type de fixation au support.

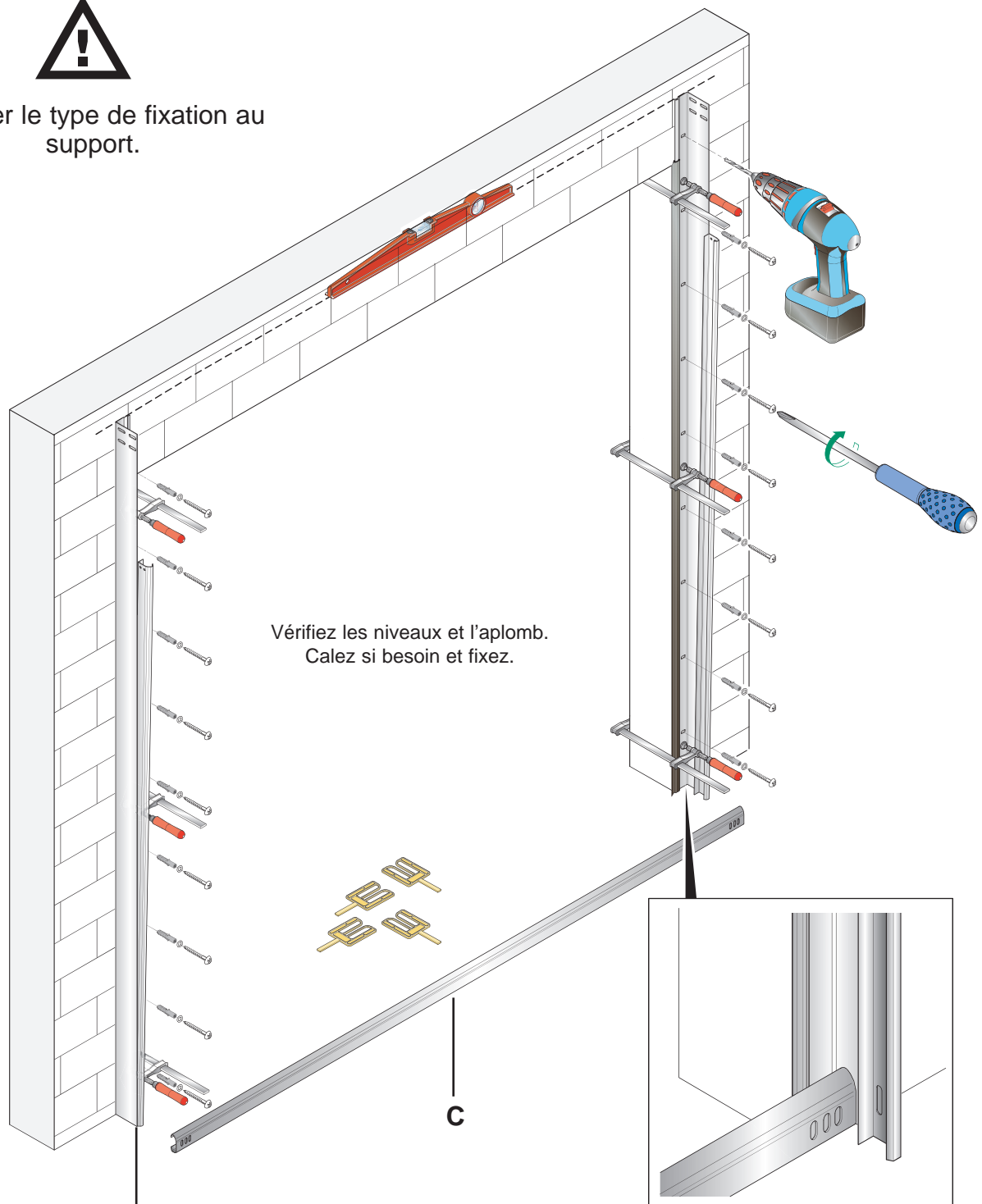

Vérifiez les niveaux et l'aplomb.
Calez si besoin et fixez.

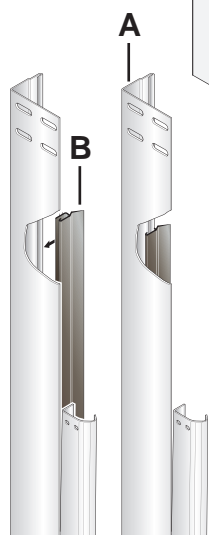

Positionner les joints **B** sur les cornières verticales **A**.

Positionner la barre d'écartement **C** à l'intérieur et en butée entre les deux cornières verticales **A**.

2

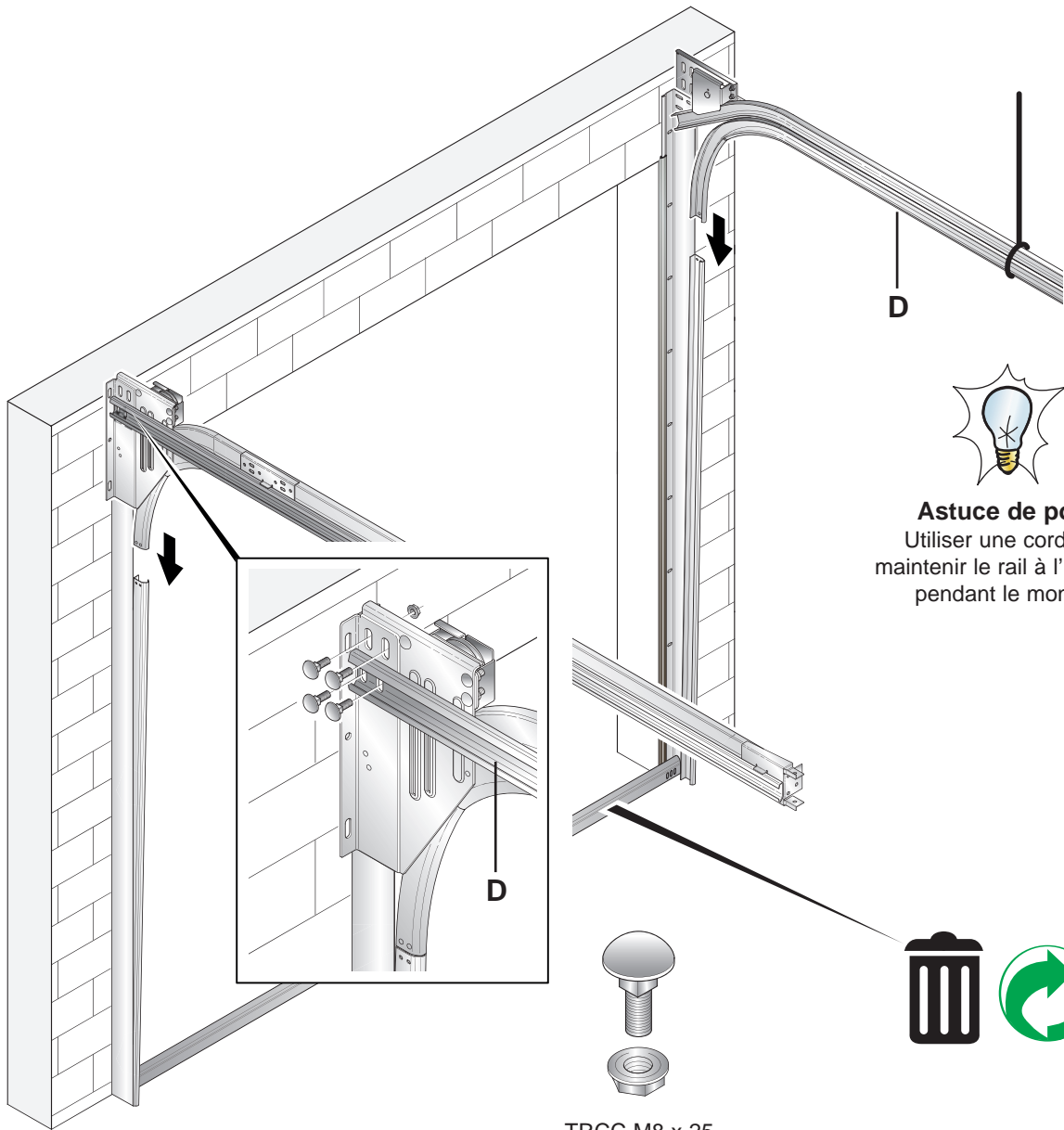

Astuce de pose :
Utiliser une corde pour
maintenir le rail à l'horizontal
pendant le montage.

TRCC M8 x 25

3

Fixer les rails de
guidage sur votre support.

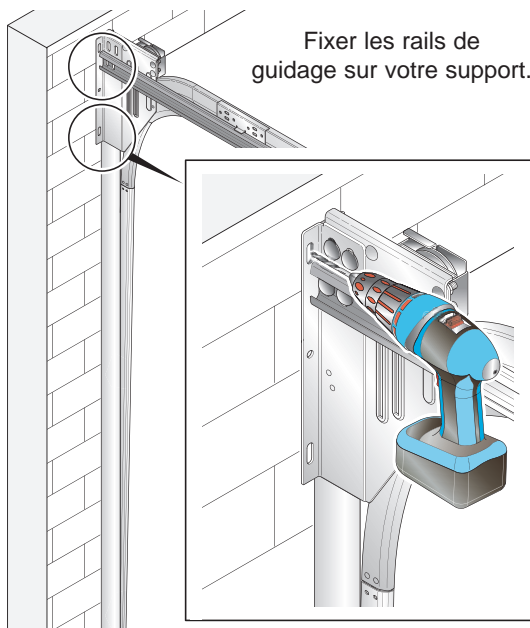

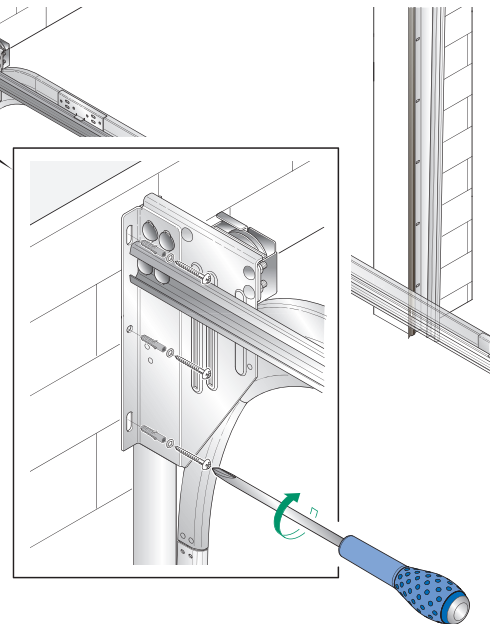

Adapter le type
de fixation
au support.

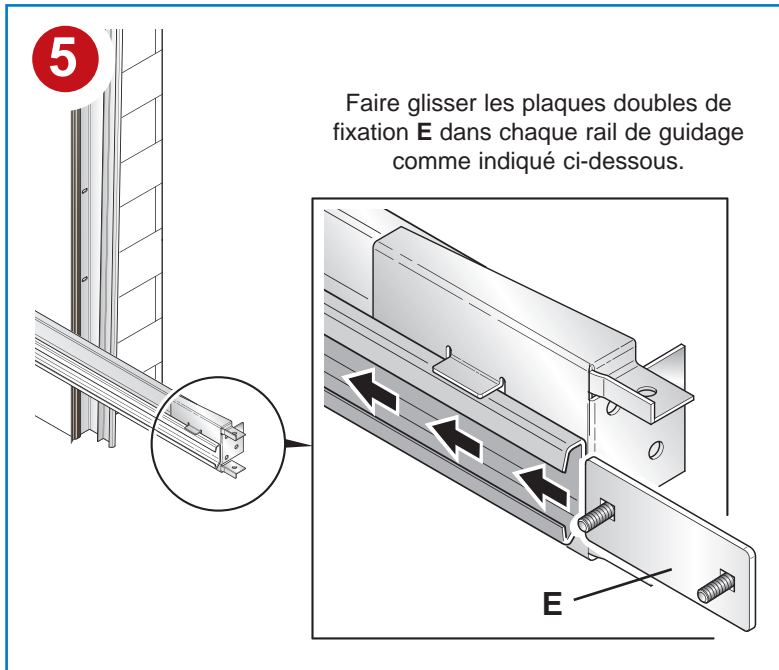
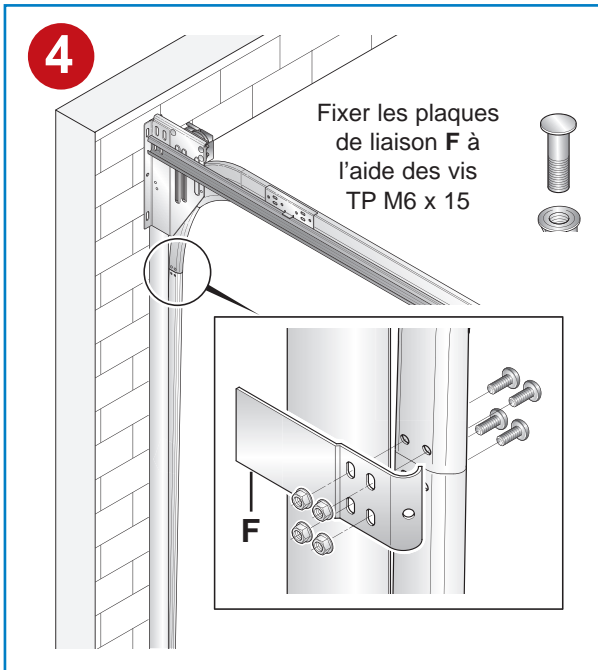

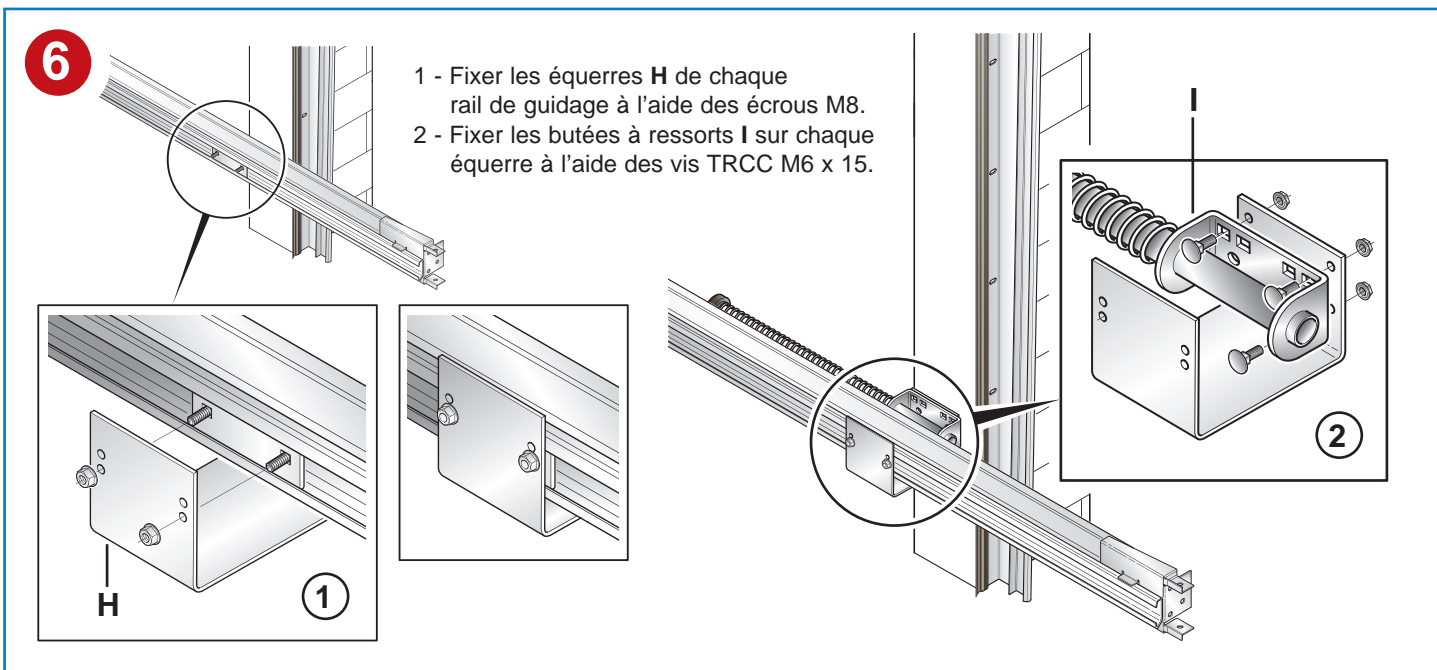
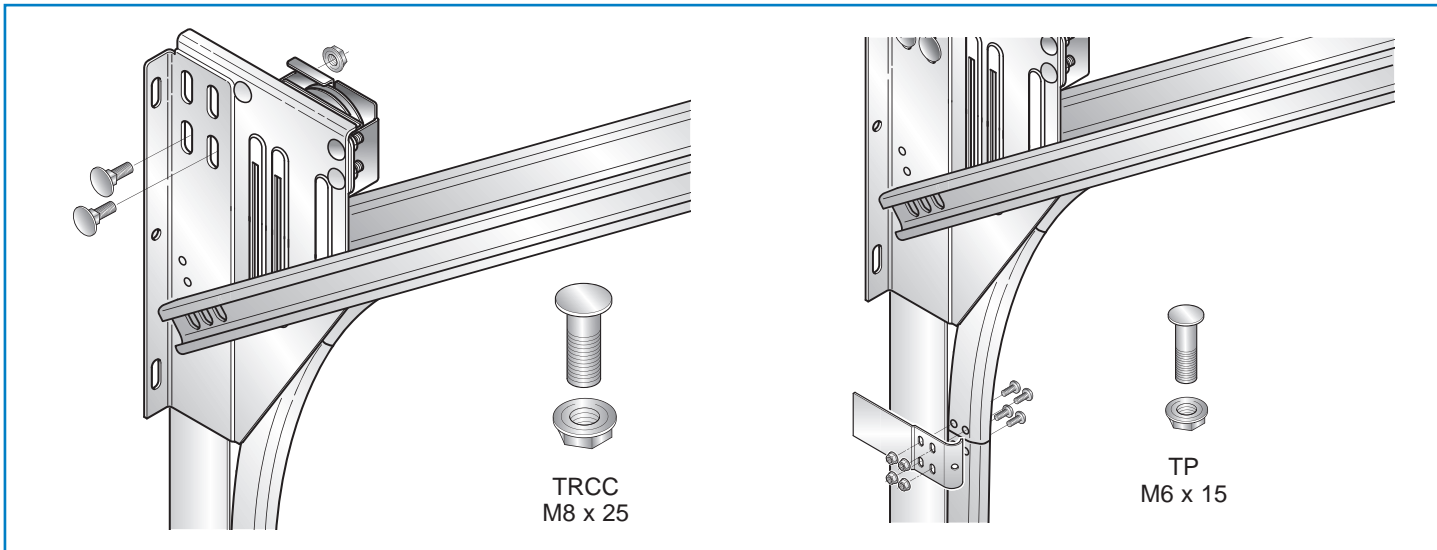

Option pente au toit



7

Vérifier les niveaux et les diagonales ($D1 = D2$).
Fixer ensuite les rails au plafond à l'aide des cornières K.

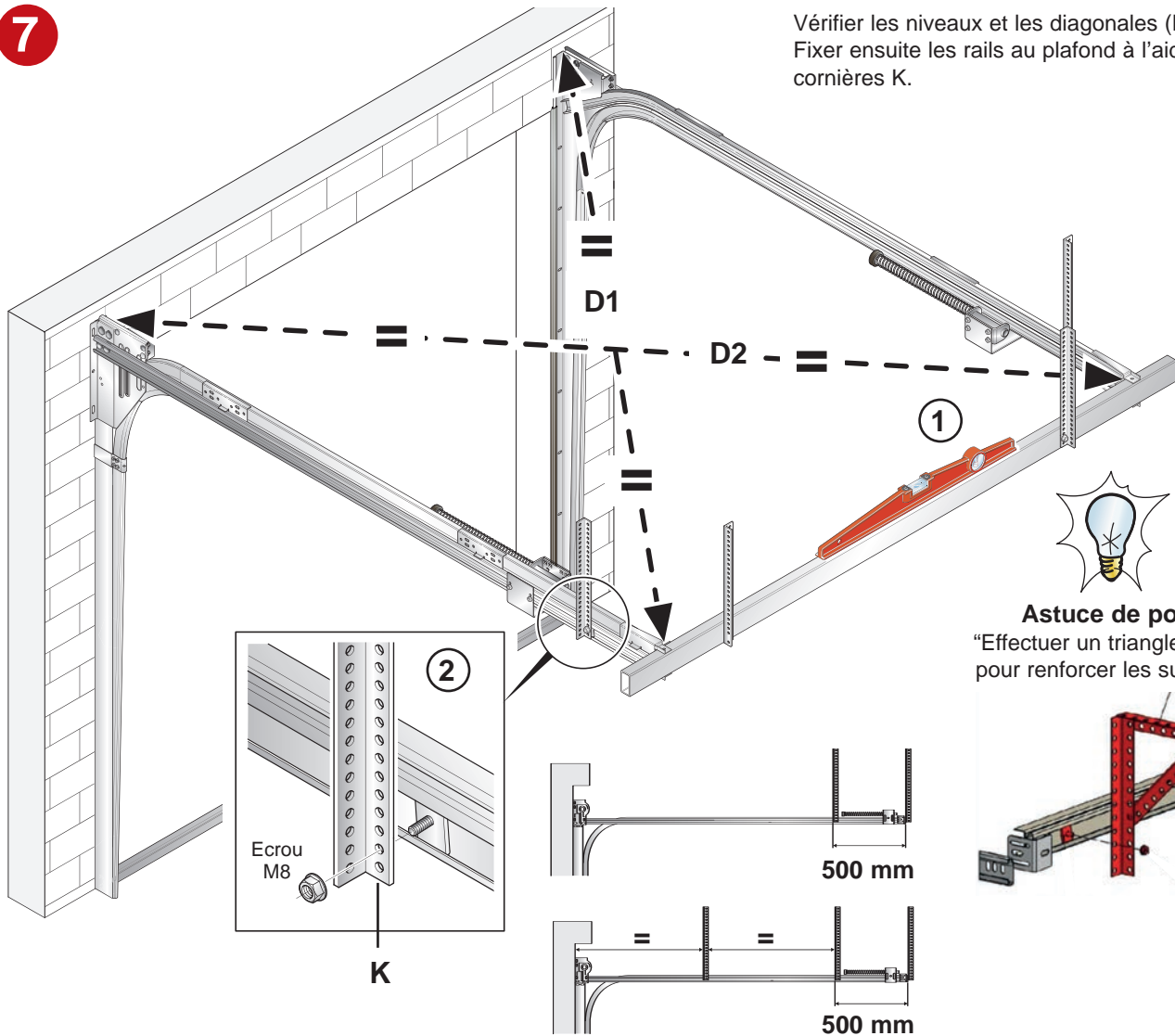

Astuce de pose :
"Effectuer un triangle de force pour renforcer les suspentes"

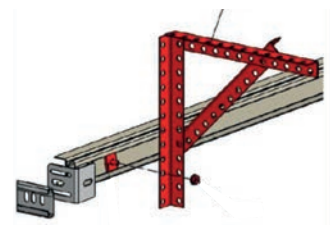

HB < 3000	3000 < HB < 5000
2 x 2 suspentes	2 x 3 suspentes

8

Centrer le tube (J) 80 x 40 entre les deux rails de guidage.

Prépercer à l'aide d'un foret de $\varnothing 4$ mm et fixez avec les vis taraudeuses de 6,3 x 25 mm.

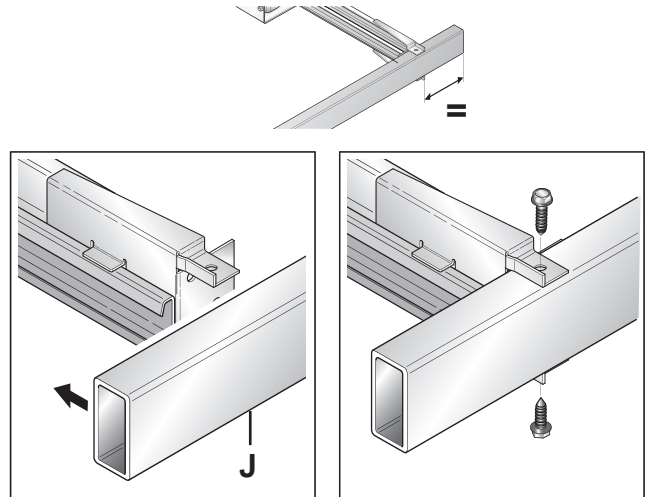
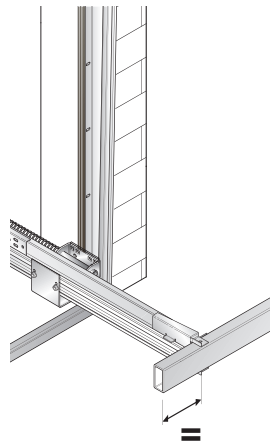
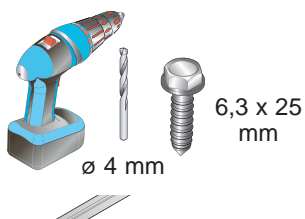

Assemblage de l'arbre

- 9** Faire glisser les pièces **M**, et **N** sur l'arbre **L** dans l'ordre et le sens indiqué ci-dessous.
Procéder de la même manière côté opposé.

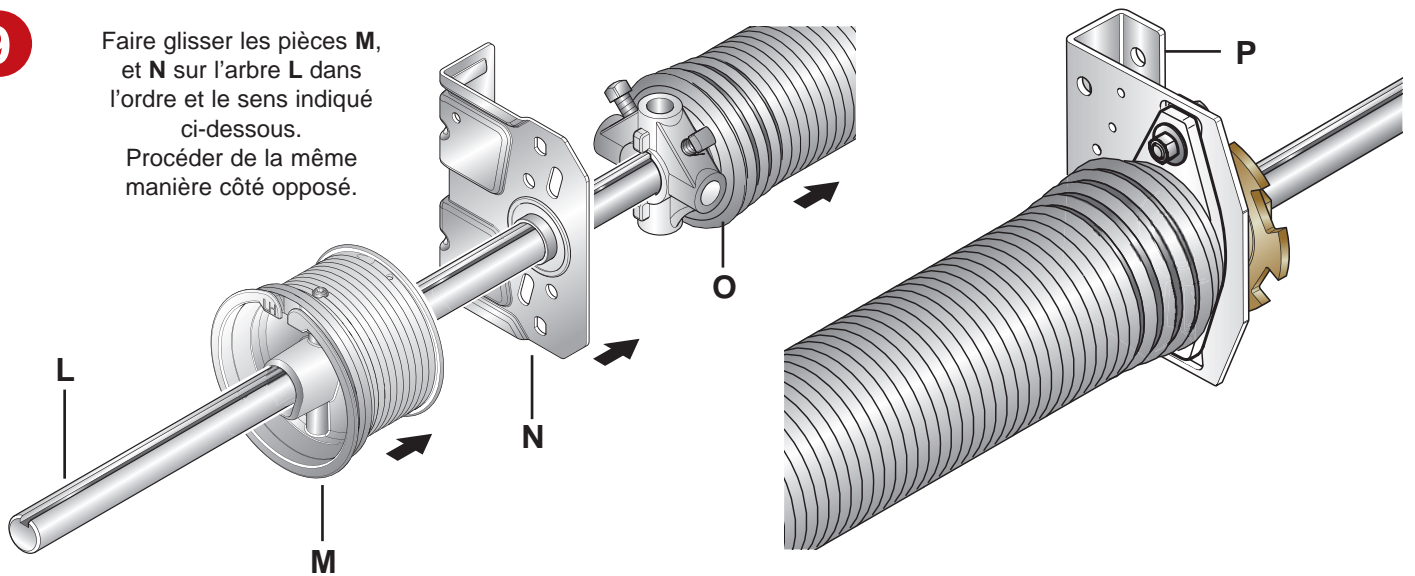

- 10** 1 - Amener vos deux axes en butée et serrer les boulons de votre accouplement **Q**.
2 - Serrer provisoirement les paliers **N** et les pare-chutes **P** aux pattes de fixation **R** à l'aide des vis HM 10 x 25.

Respecter un entraxe de 300 mm environ entre les deux pare-chute ressort.

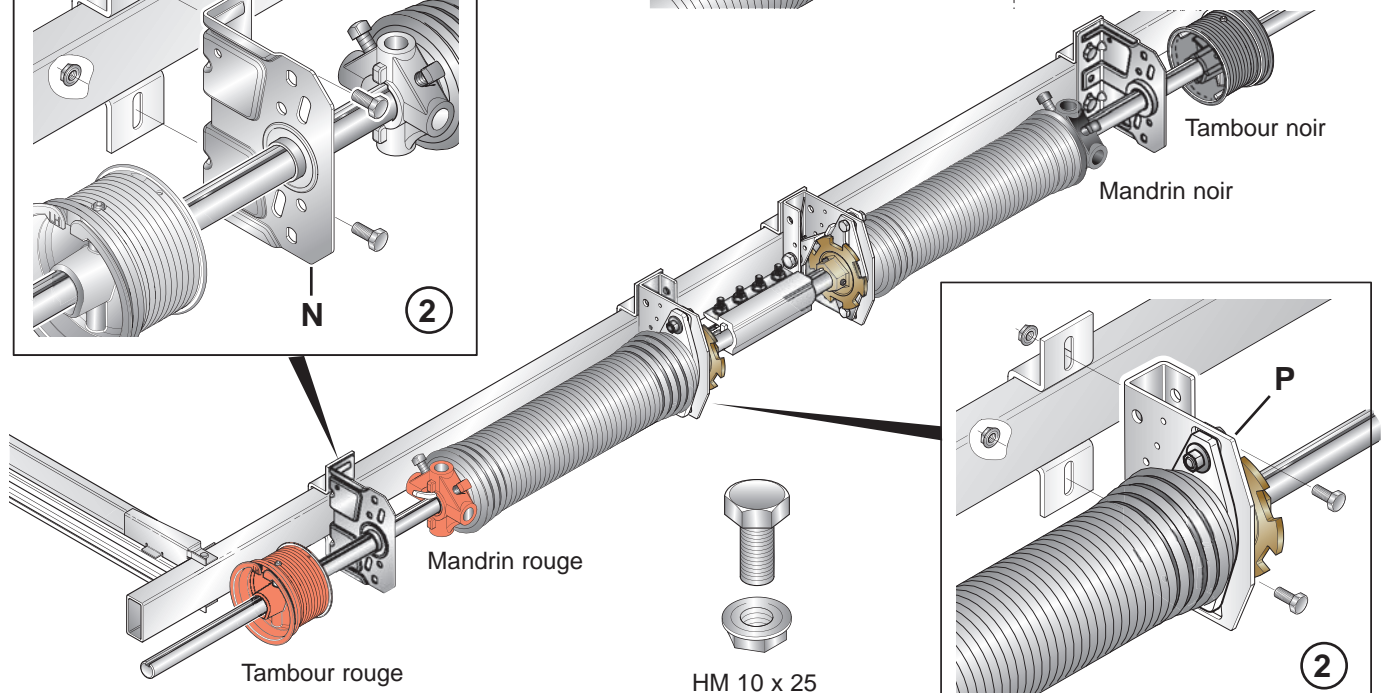
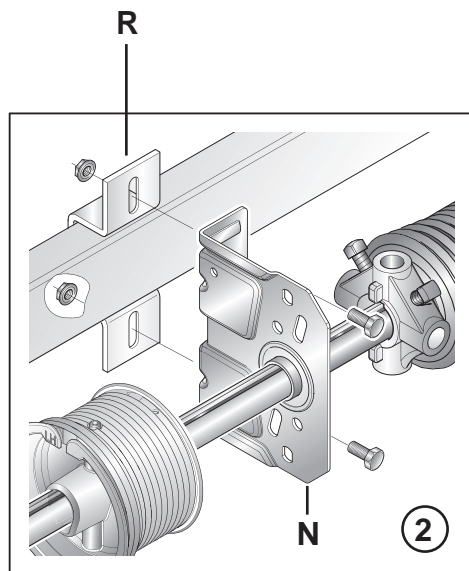
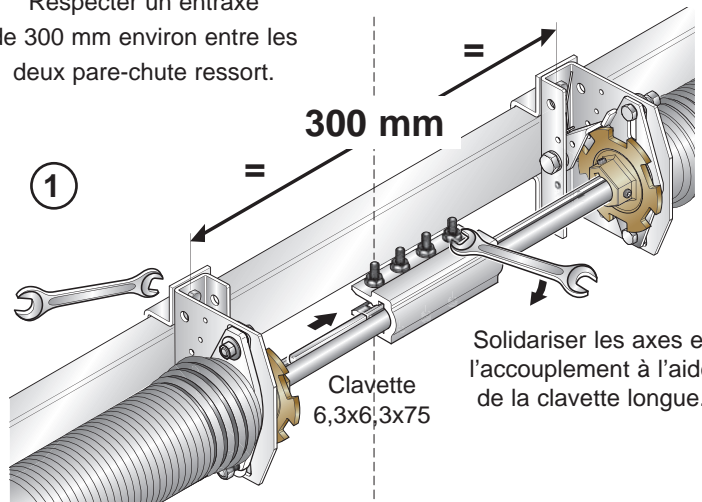

Assemblage des panneaux

11



Visser l'ensemble des charnières au fur et à mesure de l'installation des panneaux.

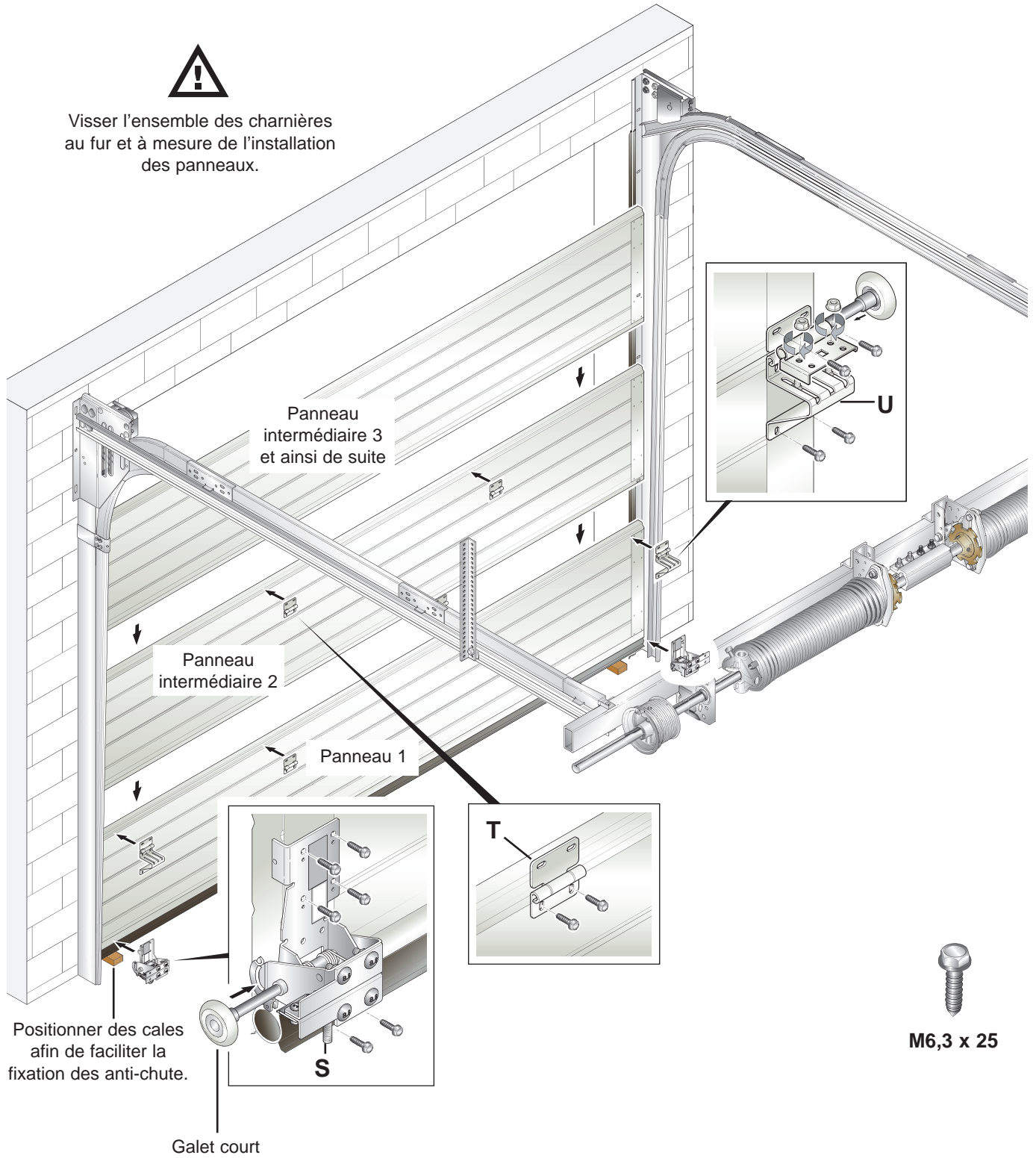

12

Tablier section vitrée - LB < 5000 mm

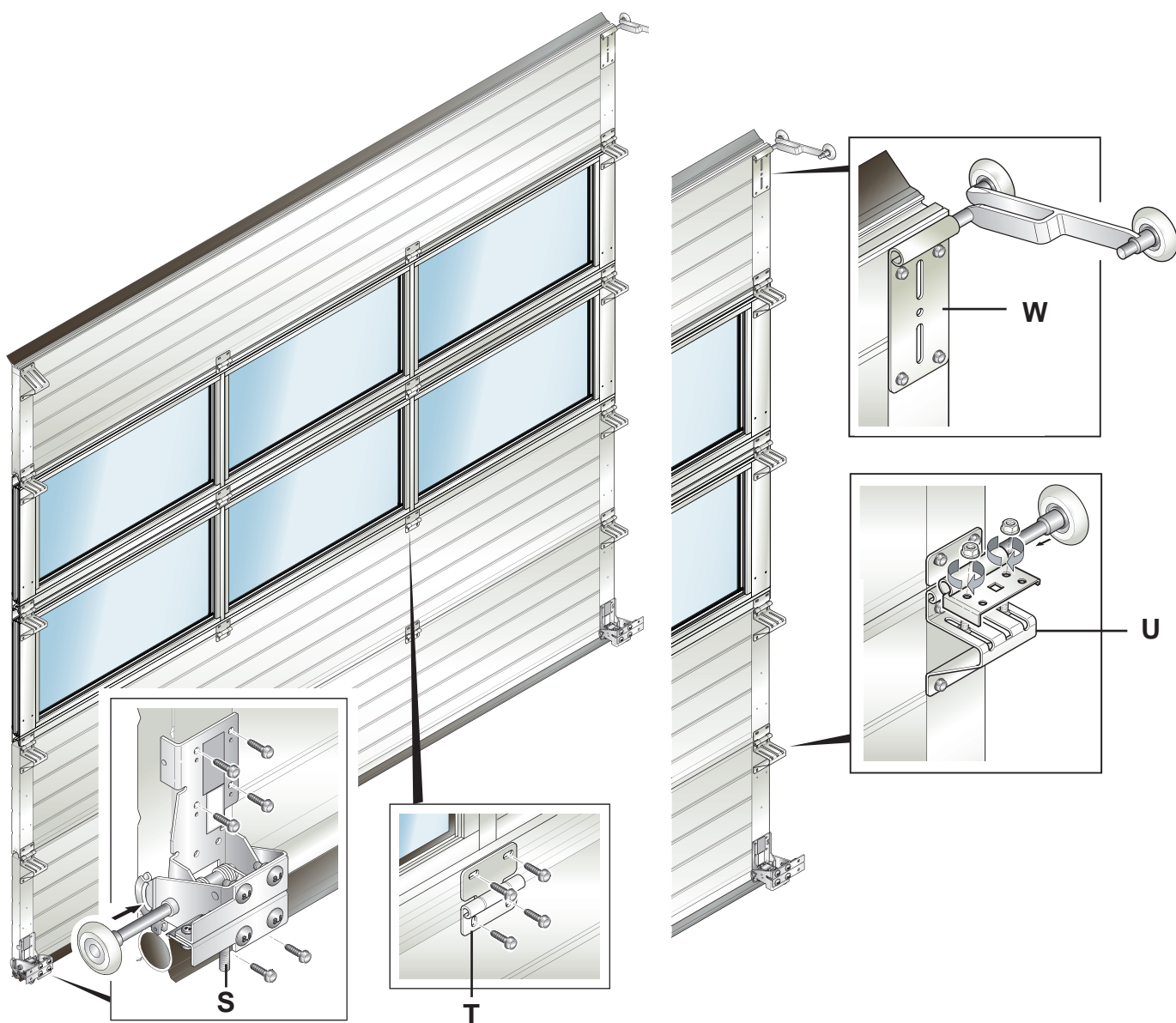

Pré-perçage des sections aluminium à l'aide d'une mèche de $\text{Ø}4$ mm pour des vis 6,3x25 mm.

ATTENTION!

En cas d'utilisation de vis INOX 6,3x35 mm pré-perçage $\text{Ø}5$ mm.

13

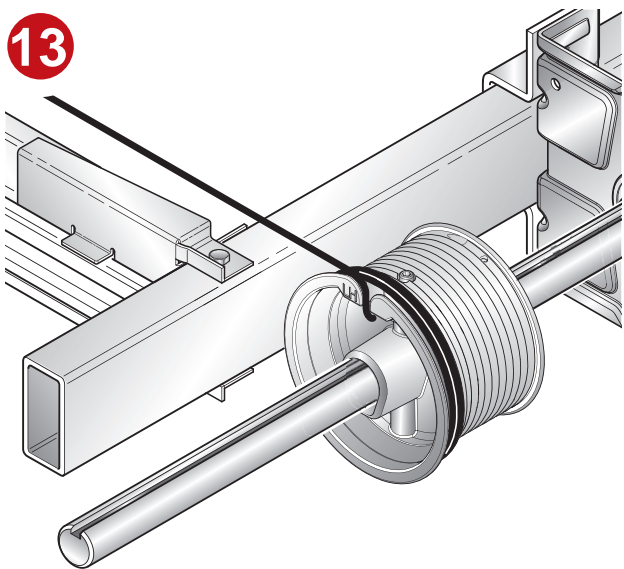

Vérifier que votre câble soit bien parallèle à votre rail de guidage.

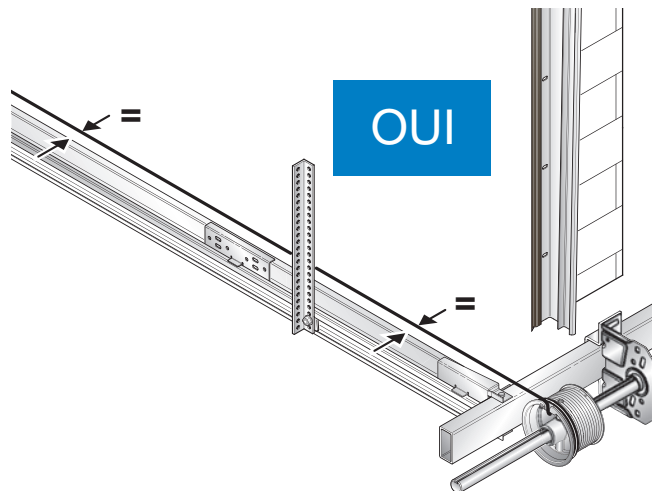

14

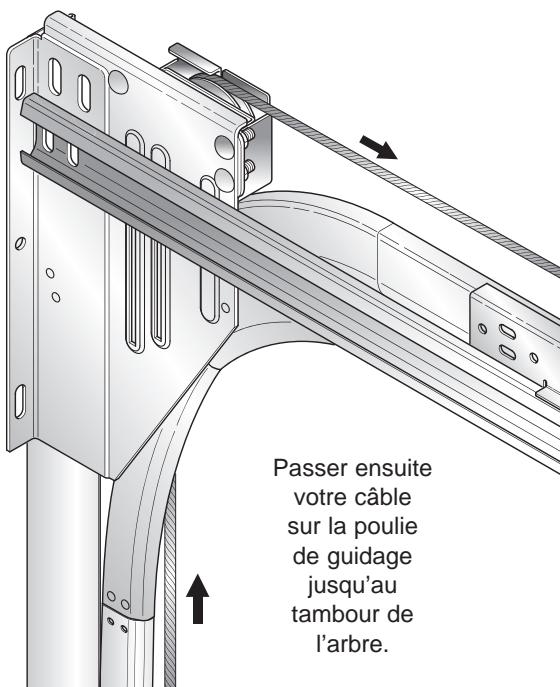

Passer ensuite votre câble sur la poulie de guidage jusqu'au tambour de l'arbre.

NON

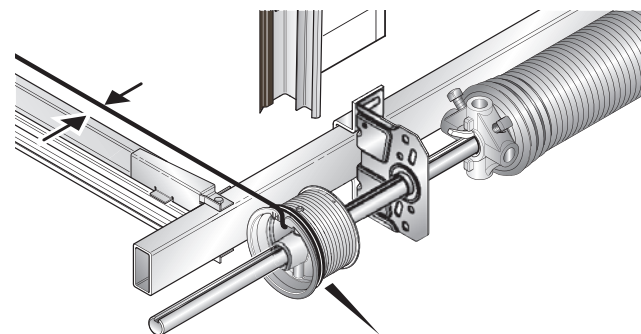
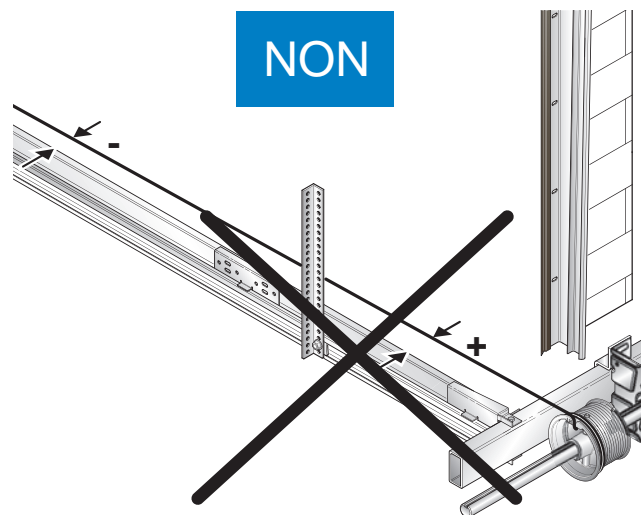

Passer votre câble dans l'anti-chute comme indiqué ci-contre.

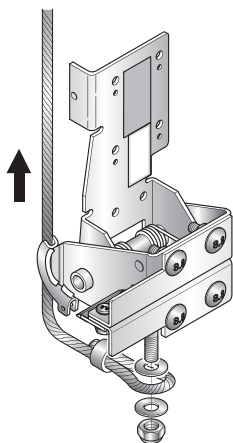

Insérer le câble dans le tambour, faire deux tours morts en mettant le câble en tension et serrer la vis pointeau.

Régler ensuite l'alignement du câble comme indiqué ci-dessus puis insérer la clavette longue 6,3 x 6,3 x 75 mm et bloquer la deuxième vis.

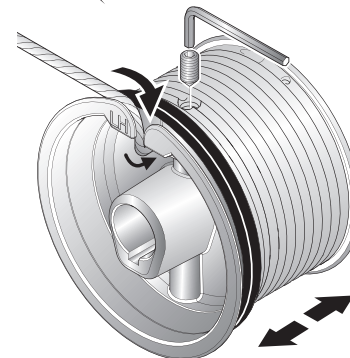

Réglages des charnières

15

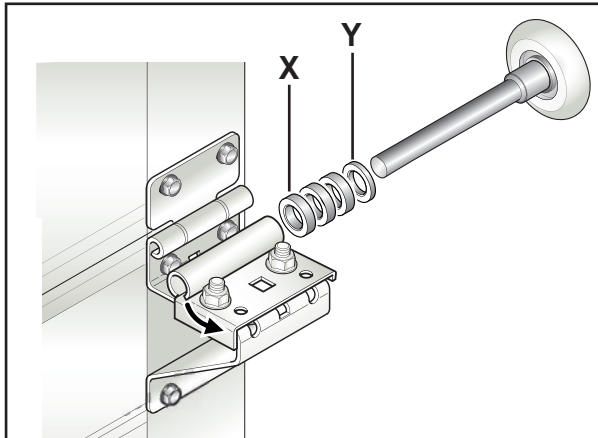

Positionner des entretoises (3x10 mm + 1x5 mm) sur les charnières latérales de l'avant dernier panneau pour protéger les galets tandem supérieur.

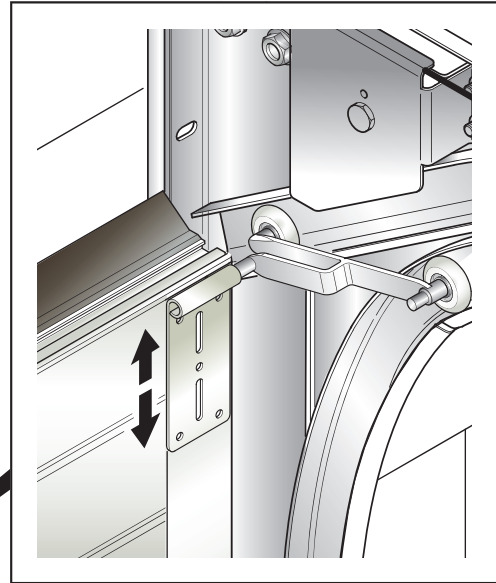

Régler la hauteur du support afin que le panneau plaque contre le linteau.

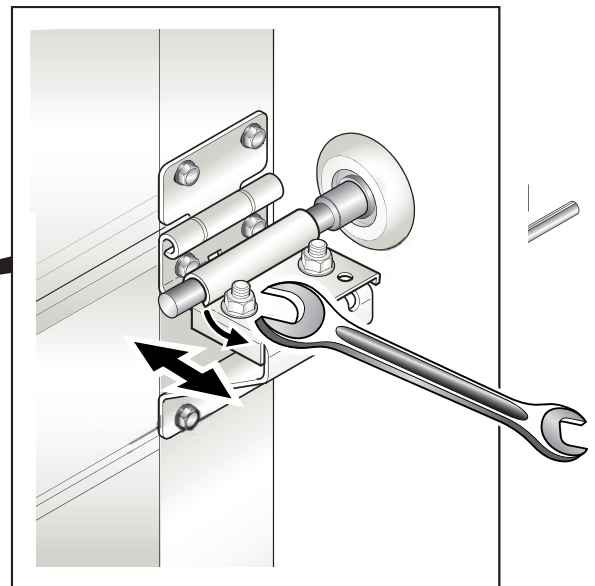
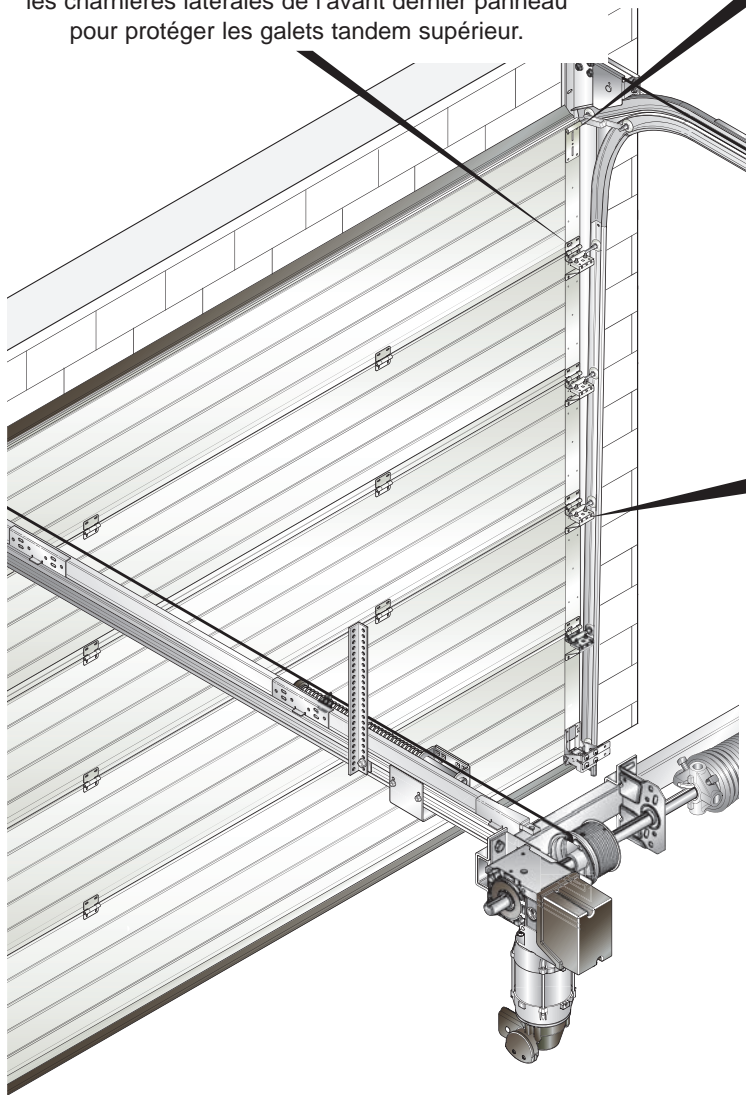

Dévisser légèrement vos écrous. Régler vos roulettes à la position voulue et resserrez fermement vos écrous.

Le réglage du jeu des charnières devra être contrôlé après la première manoeuvre de la porte afin d'éviter tout dur mécanique.



Lubrifier le roulement et la coulisse des galets en utilisant un produit à base de silicone.
NE JAMAIS LUBRIFIER NI GRAISSER LES RAILS DE GUIDAGE.



Réglages des ressorts

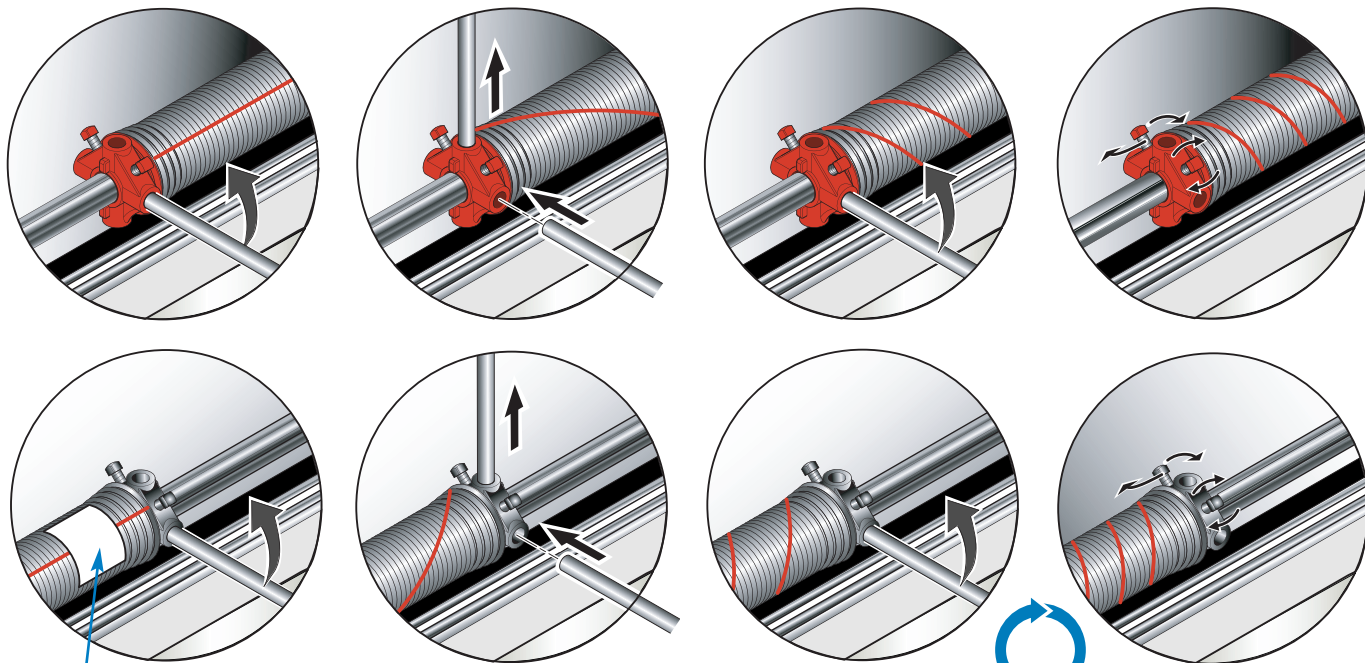

Nbre de tours indiqués :
- Sur l'étiquette du ressort

1	1
7,5	7,5
3,75	3,75
870	1030
11,6	

Sur la fiche d'articles du carton quincaillerie

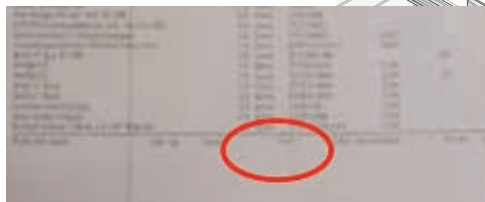

Régler le premier ressort à la tension indiquée sur l'étiquette ressort ainsi que sur la fiche quincaillerie rose à l'aide de barres de tension adaptées (fournies en option).

Engager la clavette longue courbée puis visser fermement les vis du mandrin. Répéter cette étape aux autres ressorts et tester la compensation.



Astuce de pose :

Utiliser une pince étau pour bloquer l'arbre pendant la mise en tension du premier ressort afin de ne pas dérouler les câbles.

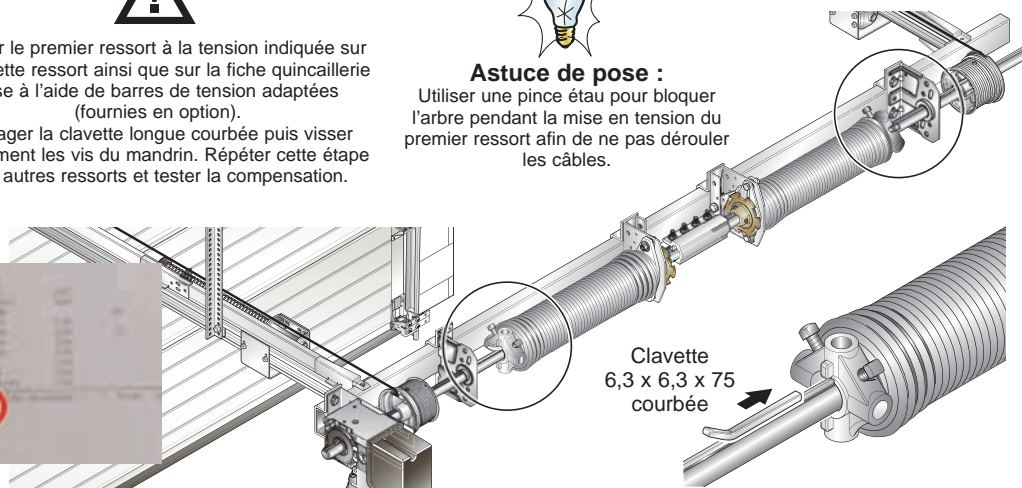

16

Goupille

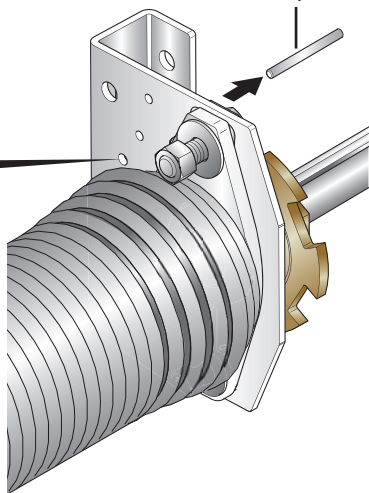

Une fois vos réglages effectués, retirer les goupilles de blocage de chaque anti-chute.

17

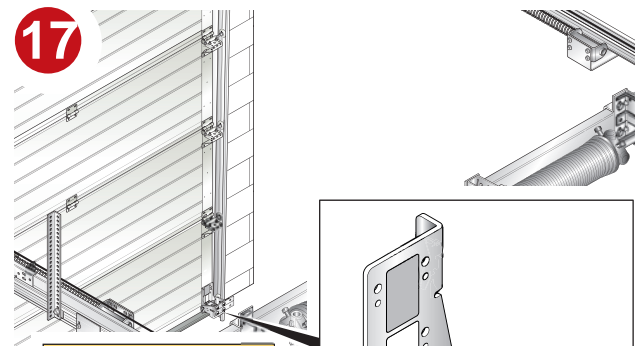

Retirer les goupilles de chaque anti-chute.

Fixation moteur ou treuil

18

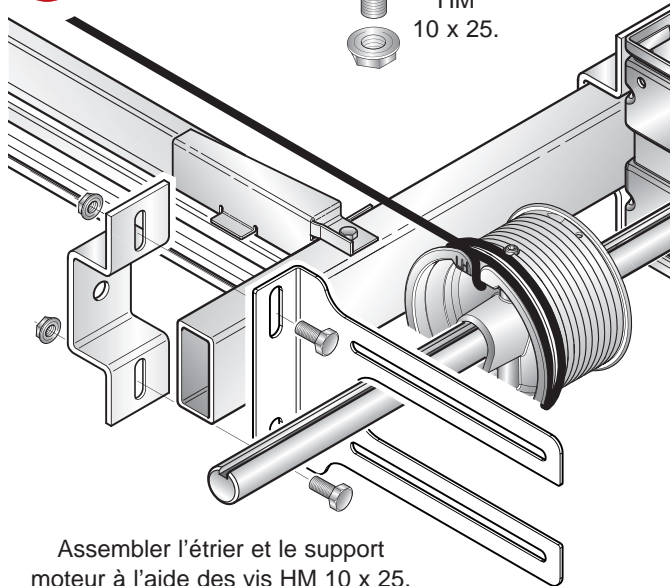
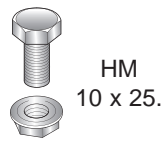

Assembler l'étrier et le support
moteur à l'aide des vis HM 10 x 25.

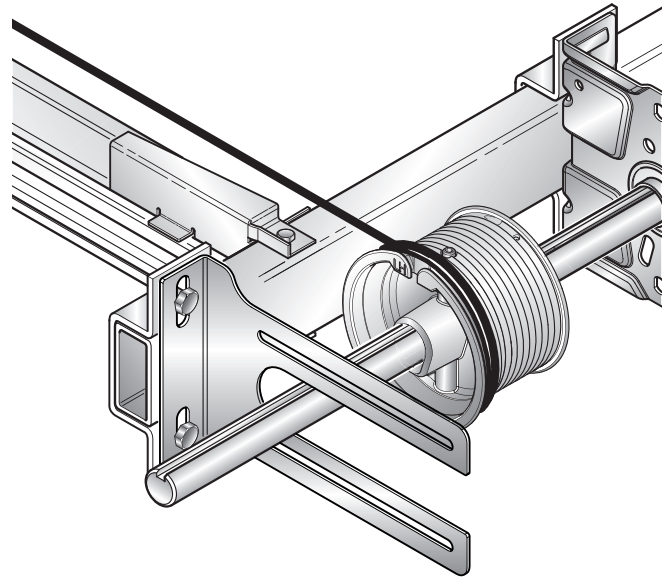

19

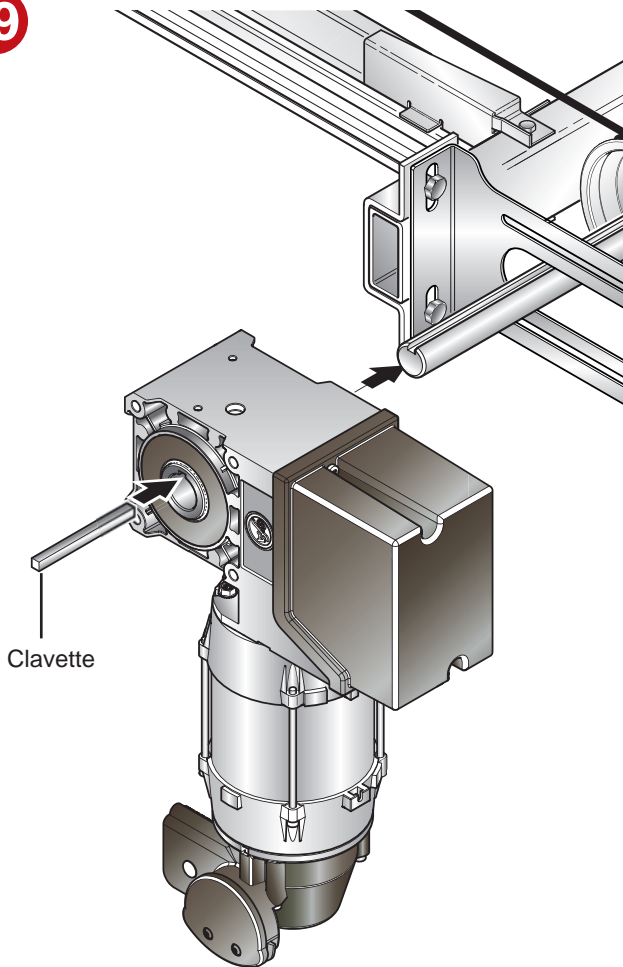

Faire coulisser le moteur sur l'arbre et ensuite bloquer
avec la clavette de 6,3 x 6,3 x 75.

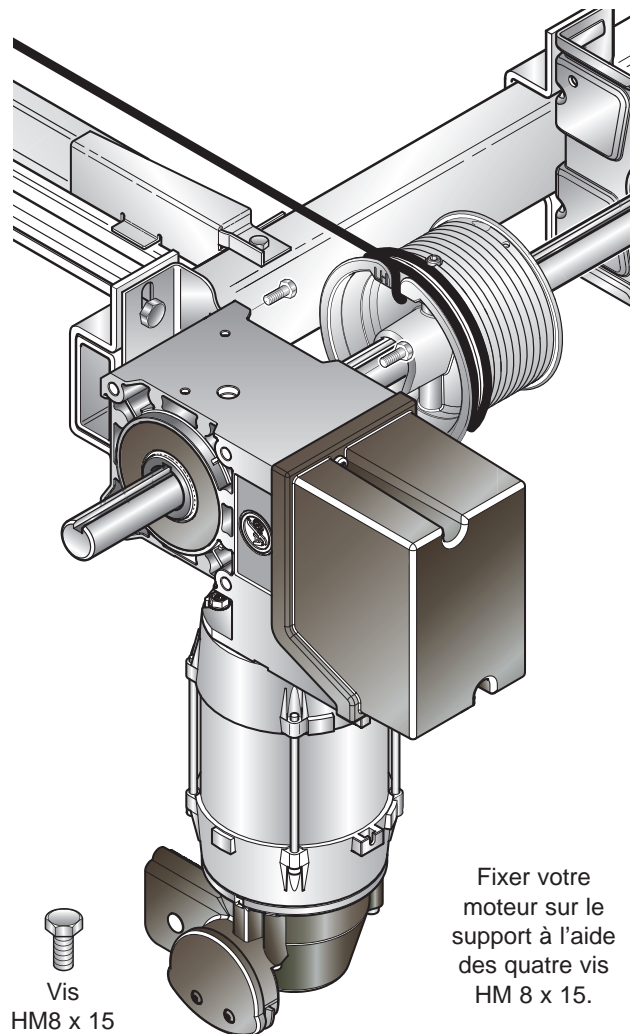

Fixer votre
moteur sur le
support à l'aide
des quatre vis
HM 8 x 15.

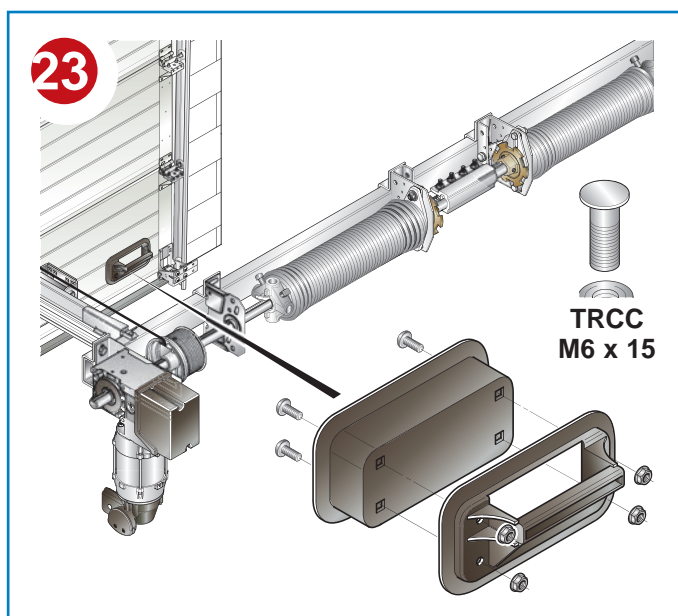
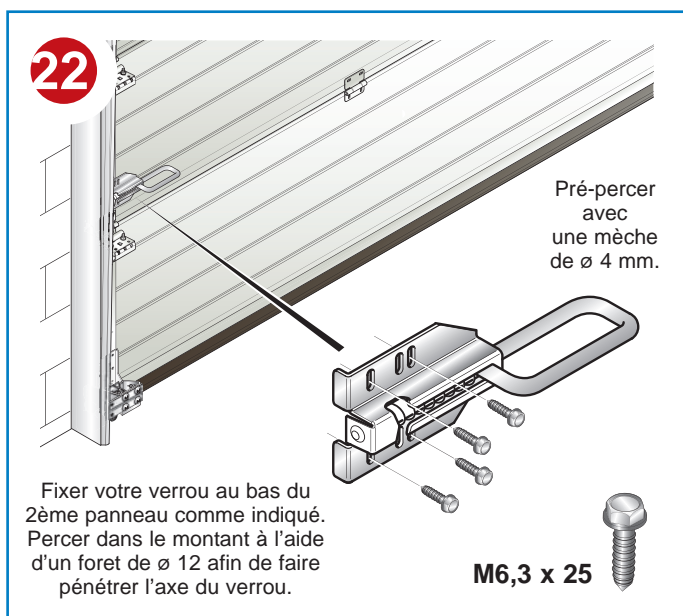
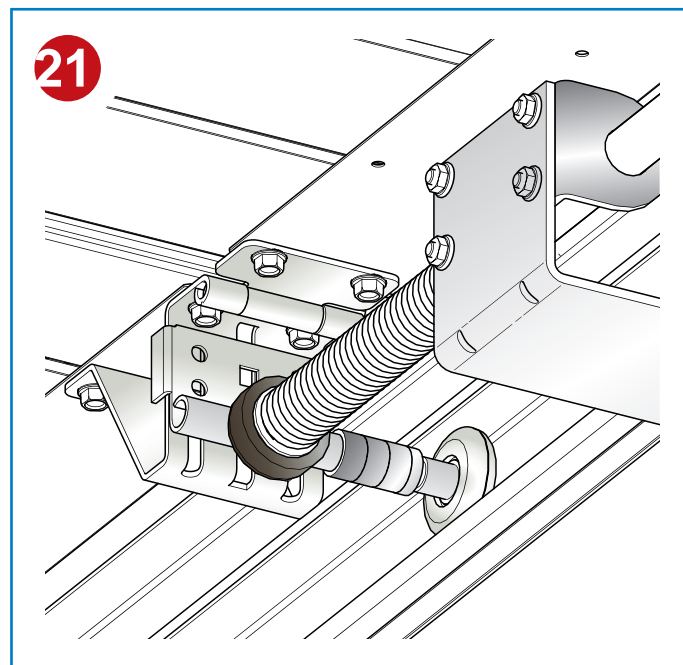
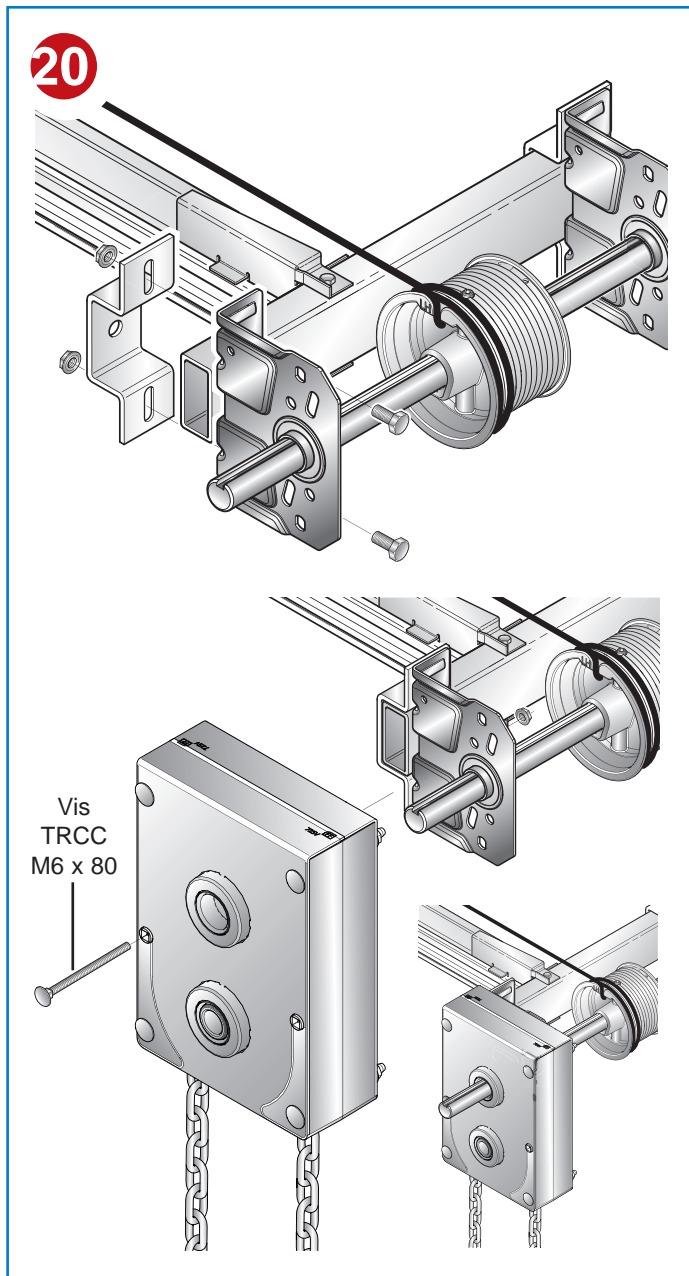



Vérifier la facilité
d'ouverture/fermeture
et le bon équilibre
de la porte.

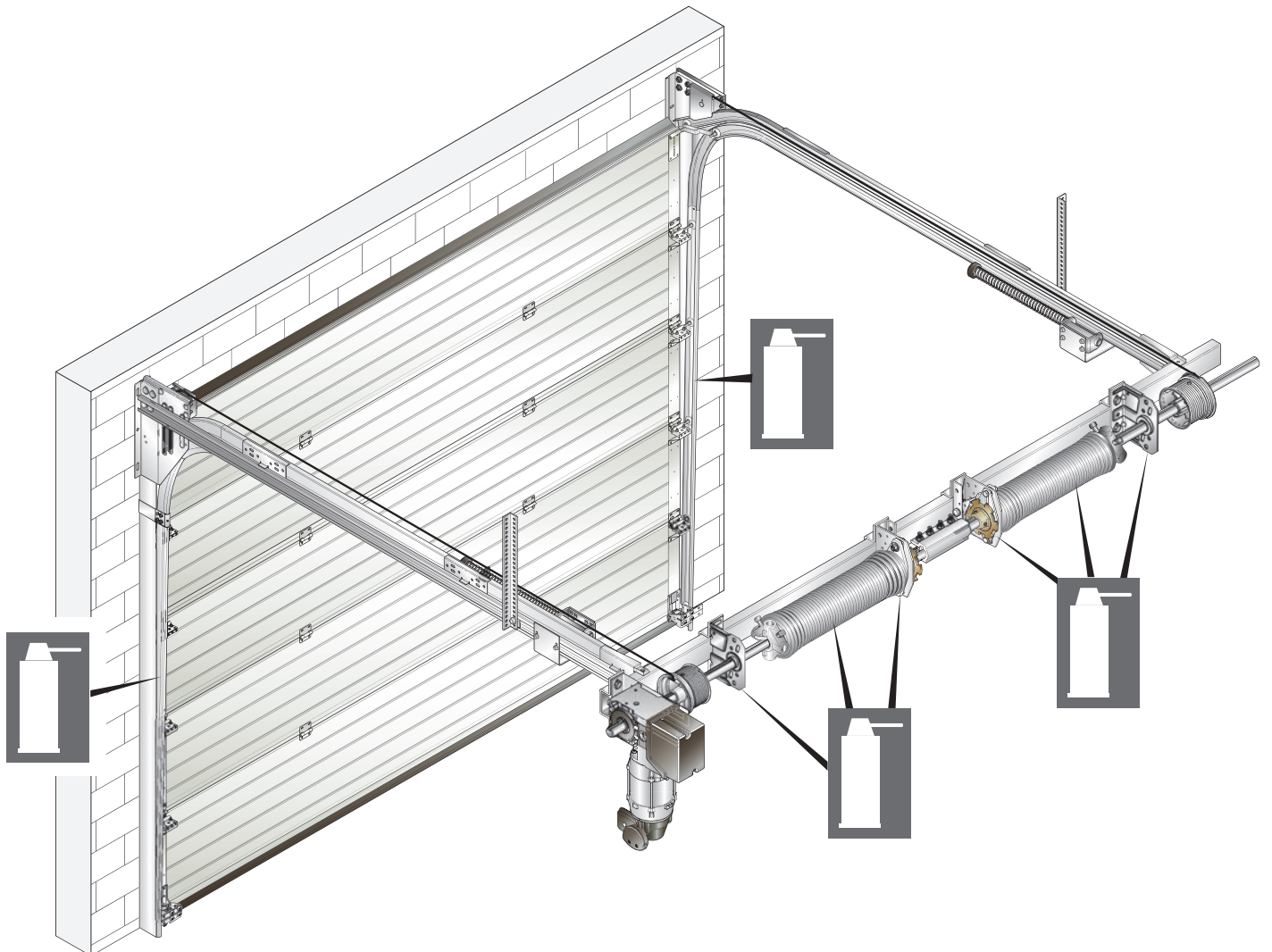

LE SAVIEZ – VOUS ?

Groupe SAFIR

Les portes et portails automatiques



2 sites de production, une large gamme de fermetures

SAFIR

Gargenville (78)

01 34 97 36 00



Gamme Collectif

- Portes basculantes
- Portes accordéon
- Portails battants aluminium
- Portails coulissants aluminium



Gamme Métallerie

- Portails battants acier
- Portails coulissants acier
- Portails autoportés acier
- Portillons, clôtures, garde-corps acier

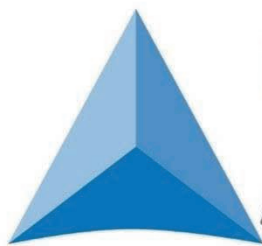

SAFIR INDUSTRIE

Cuvilly (60)

03 44 85 33 70



Gamme Industrie

- Portes sectionnelles industrielles
- Portes souples rapides à enroulement
- Portes souples rapides à empilement
- Rideaux à lanières



Gamme Habitat

- Portes de garage sectionnelles
- Portes à effacement latéral
- Portes de garage basculantes
- Portes à enroulement
- Portails battants / coulissants aluminium

www.groupesafir.com